

**Pioneer** *sound.vision.soul*

**Audio Multi-Channel Receiver**

**Recepteur Audio A Voies Multi-Canaux**

**SX-315**

**Register your product at**  
**[www.pioneerelectronics.com](http://www.pioneerelectronics.com)**

- **Protect your new investment**  
The details of your purchase will be on file for reference in the event of an insurance claim such as loss or theft.
- **Receive free tips, updates and service bulletins on your new product**
- **Improve product development**  
Your input helps us continue to design products that meet your needs.
- **Receive a free Pioneer newsletter**  
Registered customers can opt in to receive a monthly newsletter.

**Operating Instructions**  
**Mode d'emploi**

Thank you for buying this Pioneer product. Please read through these operating instructions so you will know how to operate your model properly. After you have finished reading the instructions, put them away in a safe place for future reference.

In some countries or regions, the shape of the power plug may sometimes differ from that shown in the explanatory drawings. However, the method of connecting and operating the unit is the same.

**WARNING** – TO PREVENT FIRE OR SHOCK HAZARD, DO NOT EXPOSE THIS APPLIANCE TO RAIN OR MOISTURE.

D1-4-2-1\_En

**CAUTION** – PREVENT ELECTRIC SHOCK DO NOT USE THIS (POLARIZED) PLUG WITH AN EXTENSION CORD, RECEPTACLE OR OTHER OUTLET UNLESS THE BLADES CAN BE FULLY INSERTED TO PREVENT BLADE EXPOSURE.

**ATTENTION** – POUR PREVENIR LES CHOCS ELECTRIQUES NE PAS UTILISER CETTE FICHE POLARISEE AVEC UN PROLONGATEUR UNE PRISE DE COURANT OU UNE AUTRE SORTIE DE COURANT, SAUF SI LES LAMES PEUVENT ETRE INSEREES A FOND SANS EN LAISSER AUCUNE PARTIE A DECOUVERT.

D2-4-4-1\_EF



The lightning flash with arrowhead, within an equilateral triangle, is intended to alert the user to the presence of uninsulated "dangerous voltage" within the product's enclosure that may be of sufficient magnitude to constitute a risk of electric shock to persons.

### CAUTION

**RISK OF ELECTRIC SHOCK  
DO NOT OPEN**

**CAUTION:**  
TO PREVENT THE RISK OF ELECTRIC SHOCK, DO NOT REMOVE COVER (OR BACK). NO USER-SERVICEABLE PARTS INSIDE. REFER SERVICING TO QUALIFIED SERVICE PERSONNEL.



The exclamation point within an equilateral triangle is intended to alert the user to the presence of important operating and maintenance (servicing) instructions in the literature accompanying the appliance.

D1-4-2-3\_En

This Class B digital apparatus complies with Canadian ICES-003.

Cet appareil numérique de la Classe B est conforme à la norme NMB-003 du Canada.

D8-10-1-3\_EF

### Information to User

Alteration or modifications carried out without appropriate authorization may invalidate the user's right to operate the equipment.

D8-10-2\_En

**NOTE:** This equipment has been tested and found to comply with the limits for a Class B digital device, pursuant to Part 15 of the FCC Rules. These limits are designed to provide reasonable protection against harmful interference in a residential installation. This equipment generates, uses, and can radiate radio frequency energy and, if not installed and used in accordance with the instructions, may cause harmful interference to radio communications. However, there is no guarantee that interference will not occur in a particular installation. If this equipment does cause harmful interference to radio or television reception, which can be determined by turning the equipment off and on, the user is encouraged to try to correct the interference by one or more of the following measures:

- Reorient or relocate the receiving antenna.
- Increase the separation between the equipment and receiver.
- Connect the equipment into an outlet on a circuit different from that to which the receiver is connected.
- Consult the dealer or an experienced radio/TV technician for help.

D8-10-1-2\_En

**CAUTION:** This product satisfies FCC regulations when shielded cables and connectors are used to connect the unit to other equipment. To prevent electromagnetic interference with electric appliances such as radios and televisions, use shielded cables and connectors for connections.

D8-10-3a\_En

# IMPORTANT SAFETY INSTRUCTIONS

**READ INSTRUCTIONS** — All the safety and operating instructions should be read before the product is operated.

**RETAIN INSTRUCTIONS** — The safety and operating instructions should be retained for future reference.

**HEED WARNINGS** — All warnings on the product and in the operating instructions should be adhered to.

**FOLLOW INSTRUCTIONS** — All operating and use instructions should be followed.

**CLEANING** — The product should be cleaned only with a polishing cloth or a soft dry cloth. Never clean with furniture wax, benzene, insecticides or other volatile liquids since they may corrode the cabinet.

**ATTACHMENTS** — Do not use attachments not recommended by the product manufacturer as they may cause hazards.

**WATER AND MOISTURE** — Do not use this product near water — for example, near a bathtub, wash bowl, kitchen sink, or laundry tub; in a wet basement; or near a swimming pool; and the like.

**ACCESSORIES** — Do not place this product on an unstable cart, stand, tripod, bracket, or table. The product may fall, causing serious injury to a child or adult, and serious damage to the product. Use only with a cart, stand, tripod, bracket, or table recommended by the manufacturer, or sold with the product. Any mounting of the product should follow the manufacturer's instructions, and should use a mounting accessory recommended by the manufacturer.

**CART** — A product and cart combination should be moved with care. Quick stops, excessive force, and uneven surfaces may cause the product and cart combination to overturn.



**VENTILATION** — Slots and openings in the cabinet are provided for ventilation and to ensure reliable operation of the product and to protect it from overheating, and these openings must not be blocked or covered. The openings should never be blocked by placing the product on a bed, sofa, rug, or other similar surface. This product should not be placed in a built-in installation such as a bookcase or rack unless proper ventilation is provided or the manufacturer's instructions have been adhered to.

**POWER SOURCES** — This product should be operated only from the type of power source indicated on the marking label. If you are not sure of the type of power supply to your home, consult your product dealer or local power company.

**LOCATION** — The appliance should be installed in a stable location.

**NONUSE PERIODS** — The power cord of the appliance should be unplugged from the outlet when left un-used for a long period of time.

## GROUNDING OR POLARIZATION

- If this product is equipped with a polarized alternating current line plug (a plug having one blade wider than the other), it will fit into the outlet only one way. This is a safety feature. If you are unable to insert the plug fully into the outlet, try reversing the plug. If the plug should still fail to fit, contact your electrician to replace your obsolete outlet. Do not defeat the safety purpose of the polarized plug.

- If this product is equipped with a three-wire grounding type plug, a plug having a third (grounding) pin, it will only fit into a grounding type power outlet. This is a safety feature. If you are unable to insert the plug into the outlet, contact your electrician to replace your obsolete outlet. Do not defeat the safety purpose of the grounding type plug.

**POWER-CORD PROTECTION** — Power-supply cords should be routed so that they are not likely to be walked on or pinched by items placed upon or against them, paying particular attention to cords at plugs, convenience receptacles, and the point where they exit from the product.

**OUTDOOR ANTENNA GROUNDING** — If an outside antenna or cable system is connected to the product, be sure the antenna or cable system is grounded so as to provide some protection against voltage surges and built-up static charges. Article 810 of the National Electrical Code, ANSI/NFPA 70, provides information with regard to proper grounding of the mast and supporting structure, grounding of the lead-in wire to an antenna discharge unit, size of grounding conductors, location of antenna-discharge unit, connection to grounding electrodes, and requirements for the grounding electrode. See Figure A.

**LIGHTNING** — For added protection for this product during a lightning storm, or when it is left unattended and unused for long periods of time, unplug it from the wall outlet and disconnect the antenna or cable system. This will prevent damage to the product due to lightning and power-line surges.

**POWER LINES** — An outside antenna system should not be located in the vicinity of overhead power lines or other electric light or power circuits, or where it can fall into such power lines or circuits. When installing an outside antenna system, extreme care should be taken to keep from touching such power lines or circuits as contact with them might be fatal.

**OVERLOADING** — Do not overload wall outlets, extension cords, or integral convenience receptacles as this can result in a risk of fire or electric shock.

**OBJECT AND LIQUID ENTRY** — Never push objects of any kind into this product through openings as they may touch dangerous voltage points or short-out parts that could result in a fire or electric shock. Never spill liquid of any kind on the product.

**SERVICING** — Do not attempt to service this product yourself as opening or removing covers may expose you to dangerous voltage or other hazards. Refer all servicing to qualified service personnel.

**DAMAGE REQUIRING SERVICE** — Unplug this product from the wall outlet and refer servicing to qualified service personnel under the following conditions:

- When the power-supply cord or plug is damaged.
- If liquid has been spilled, or objects have fallen into the product.
- If the product has been exposed to rain or water.
- If the product does not operate normally by following the operating instructions. Adjust only those controls that are covered by the operating instructions as an improper adjustment of other controls may result in damage and will often require extensive work by a qualified technician to restore the product to its normal operation.
- If the product has been dropped or damaged in any way.
- When the product exhibits a distinct change in performance — this indicates a need for service.

**REPLACEMENT PARTS** — When replacement parts are required, be sure the service technician has used replacement parts specified by the manufacturer or have the same characteristics as the original part. Unauthorized substitutions may result in fire, electric shock, or other hazards.

**SAFETY CHECK** — Upon completion of any service or repairs to this product, ask the service technician to perform safety checks to determine that the product is in proper operating condition.

**WALL OR CEILING MOUNTING** — The product should not be mounted to a wall or ceiling.

**HEAT** — The product should be situated away from heat sources such as radiators, heat registers, stoves, or other products (including amplifiers) that produce heat.

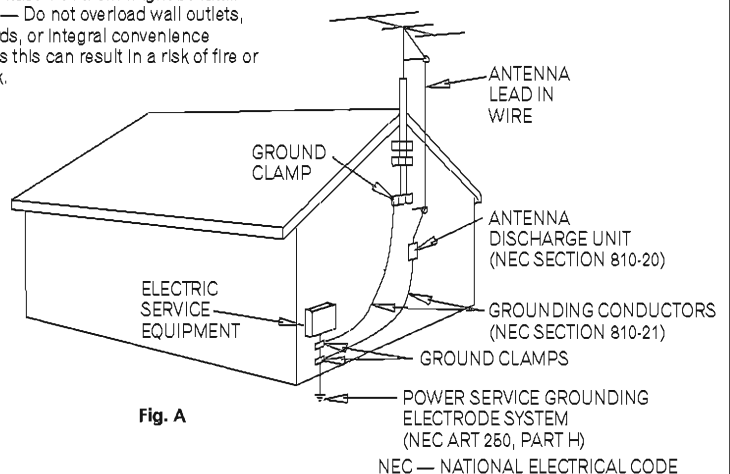

Fig. A

NEC — NATIONAL ELECTRICAL CODE

D1-4-2-2\_En

**IMPORTANT NOTICE** — THE SERIAL NUMBER FOR THIS EQUIPMENT IS LOCATED IN THE REAR. PLEASE WRITE THIS SERIAL NUMBER ON YOUR ENCLOSED WARRANTY CARD AND KEEP IN A SECURE AREA. THIS IS FOR YOUR SECURITY.

D1-4-2-6-1\_En

For U.S. and Australia Model



C67-7-3\_En

This product contains mercury. Disposal of this material may be regulated due to environmental considerations. For disposal or recycling information, please contact your local authorities or the Electronics Industries Alliance : [www.eiae.org](http://www.eiae.org).

K057\_En

This product is for general household purposes. Any failure due to use for other than household purposes (such as long-term use for business purposes in a restaurant or use in a car or ship) and which requires repair will be charged for even during the warranty period.

K041\_En

**WARNING:** Handling the cord on this product or cords associated with accessories sold with the product will expose you to lead, a chemical known to the State of California and other governmental entities to cause cancer and birth defects or other reproductive harm.

**Wash hands after handling**

D36-P4\_En

*Manufactured under license from Dolby Laboratories. "Dolby", "Pro Logic", and the double-D symbol are trademarks of Dolby Laboratories.*

*"DTS" and "DTS Digital Surround" are trademarks of Digital Theater Systems, Inc.*



### Dear Customer:

Selecting fine audio equipment such as the unit you've just purchased is only the start of your musical enjoyment. Now it's time to consider how you can maximize the fun and excitement your equipment offers. This manufacturer and the Electronic Industries Association's Consumer Electronics Group want you to get the most out of your equipment by playing it at a safe level. One that lets the sound come through loud and clear without annoying blaring or distortion-and, most importantly, without affecting your sensitive hearing.

Sound can be deceiving. Over time your hearing "comfort level" adapts to higher volumes of sound. So what sounds "normal" can actually be loud and harmful to your hearing. Guard against this by setting your equipment at a safe level BEFORE your hearing adapts.

#### To establish a safe level:

- Start your volume control at a low setting.
- Slowly increase the sound until you can hear it comfortably and clearly, and without distortion.

#### Once you have established a comfortable sound level:

- Set the dial and leave it there.

Taking a minute to do this now will help to prevent hearing damage or loss in the future. After all, we want you listening for a lifetime.



## We Want You Listening For A Lifetime

Used wisely, your new sound equipment will provide a lifetime of fun and enjoyment. Since hearing damage from loud noise is often undetectable until it is too late, this manufacturer and the Electronic Industries Association's Consumer Electronics Group recommend you avoid prolonged exposure to excessive noise. This list of sound levels is included for your protection.

#### Decibel Level Example

30	Quiet library, soft whispers
40	Living room, refrigerator, bedroom away from traffic
50	Light traffic, normal conversation, quiet office
60	Air conditioner at 20 feet, sewing machine
70	Vacuum cleaner, hair dryer, noisy restaurant
80	Average city traffic, garbage disposals, alarm clock at two feet.

#### THE FOLLOWING NOISES CAN BE DANGEROUS UNDER CONSTANT EXPOSURE

90	Subway, motorcycle, truck traffic, lawn mower
100	Garbage truck, chain saw, pneumatic drill
120	Rock band concert in front of speakers, thunderclap
140	Gunshot blast, jet plane
180	Rocket launching pad

Information courtesy of the Deafness Research Foundation.



S001\_En

# Contents

## 01 Before you start

Checking what's in the box .....	6
Loading the batteries .....	6
Operating range of remote control unit .....	6
Ventilation .....	6

## 02 Connecting up

Making cable connections.....	7
Connecting to a TV and DVD recorder or player .....	7
Connecting a satellite receiver or other digital set-top box.....	8
Connecting a tape deck or VCR .....	8
Connecting antennas .....	9
Connecting the speakers.....	10
Plugging in .....	11

## 03 Controls and displays

Front panel .....	12
Display.....	13
Remote control .....	14

## 04 Surround sound setup

Introduction to home theater.....	16
Switching on .....	16
Quick setup using the Room Setup .....	16
Setting speaker distances .....	17
Setting individual channel levels .....	17

## 05 Listening to your system

Selecting a source.....	19
Using the Auto listening mode .....	19
Listening in surround sound .....	20
Listening in stereo .....	20
Using the Sound modes .....	20
Using the tone controls .....	21
Listening through headphones .....	21
Dynamic Range Control setting .....	21
Dual Mono setting .....	22
Using the sleep timer.....	22

## 06 Using the tuner

Listening to the radio .....	23
Saving station presets .....	23
Listening to station presets .....	24

## 07 Additional information

Troubleshooting.....	25
Cleaning the unit .....	26
Tuner step setting .....	26
Input attenuator setting.....	26
Resetting the receiver .....	26
Specifications .....	27

## Chapter 01: Before you start

### Checking what's in the box

Please check that you've received the following supplied accessories:

- AM loop antenna
- FM wire antenna
- Dry cell batteries (AA size IEC R6) x2
- Remote control
- Warranty card
- These operating instructions

### Loading the batteries

- 1 Open the battery compartment on the rear of the remote control

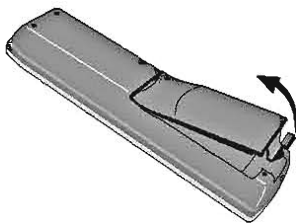

- 2 Insert the supplied batteries following the markings inside the battery compartment to align them correctly.

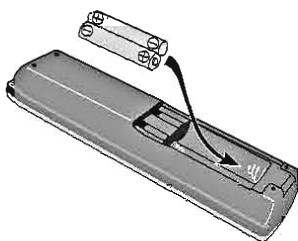

- 3 Replace the battery compartment cover.

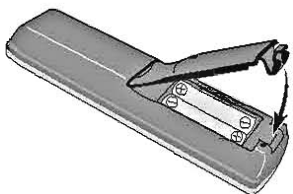

### Important

Incorrect use of batteries may result in such hazards as leakage and bursting. Observe the following precautions:

- Never use new and old batteries together.
- Insert the plus and minus sides of the batteries properly according to the marks in the battery case.
- Batteries with the same shape may have different voltages. Do not use different batteries together.
- When disposing of used batteries, please comply with governmental regulations or environmental public instruction's rules that apply in your country or area.

### Operating range of remote control unit

The remote control may not work properly if:

- There are obstacles between the remote control and the receiver's remote sensor.
- Direct sunlight or fluorescent light is shining onto the remote sensor.
- The receiver is located near a device that is emitting infrared rays.
- The receiver is operated simultaneously with another infrared remote control unit.

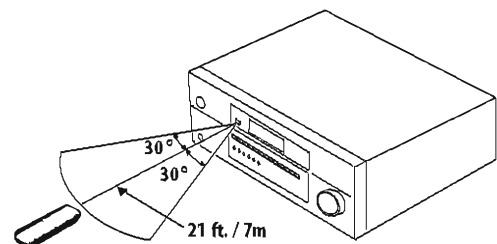

### Ventilation

The receiver should be properly ventilated to prevent overheating.

- Do not place anything directly on top of the receiver.
- Do not use the receiver on a thick carpet or other soft surface.

## Chapter 02: Connecting up

### Making cable connections

Make sure not to bend the cables over the top of this unit (as shown in the illustration). If this happens, the magnetic field produced by the transformers in this unit may cause a humming noise from the speakers.

#### Important

- Before making or changing any connections, switch off the power and disconnect the power cable from the AC outlet.

### Audio cables (analog)

Use audio cables (not supplied) to connect audio components.

Connect red plugs to **R** (right) jacks, white plugs to **L** (left).

Be sure to insert completely.

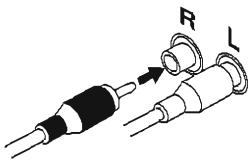

### Coaxial and Optical digital audio cables

Coaxial digital audio cables (standard video cables can also be used) or optical cables are used to connect digital components to this receiver.

Be sure to insert completely.

Coaxial digital audio cable  
(or standard video cable)

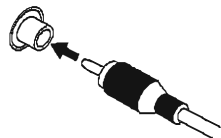

Optical cable

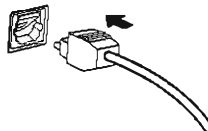

- When inserting the plug of an optical cable, be careful not to damage the shutter protecting the optical jack.
- Do not bend optical cables around sharp corners as they may be damaged. When storing, coil loosely.

### Connecting to a TV and DVD recorder or player

The diagram below shows the connections for a basic home theater setup of a TV, DVD recorder (or player) and this receiver.

Audio is output from the DVD recorder's coaxial digital audio jack, while the video output goes to the TV. Also shown is a stereo analog audio connection from your TV to this receiver so you can enjoy sound from this receiver when watching TV programs.

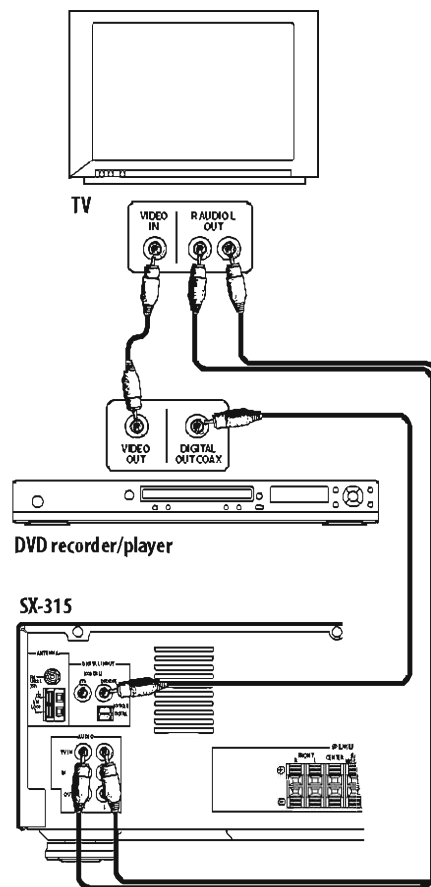

#### Note

- If your DVD recorder only has an optical digital output, you can still connect it to this receiver using the **OPTICAL DIGITAL** jack. In this case you will have to select the **DIGITAL** input function rather than **DVD**.

## Connecting a satellite receiver or other digital set-top box

The diagram below shows the connections for a digital set-top box (digital satellite receiver, decoder, cable box, digital terrestrial receiver, etc.). Connect the digital audio output of the set-top box (STB) to the STB input on this receiver. Connect the video output from the STB directly to a spare video input on your TV.

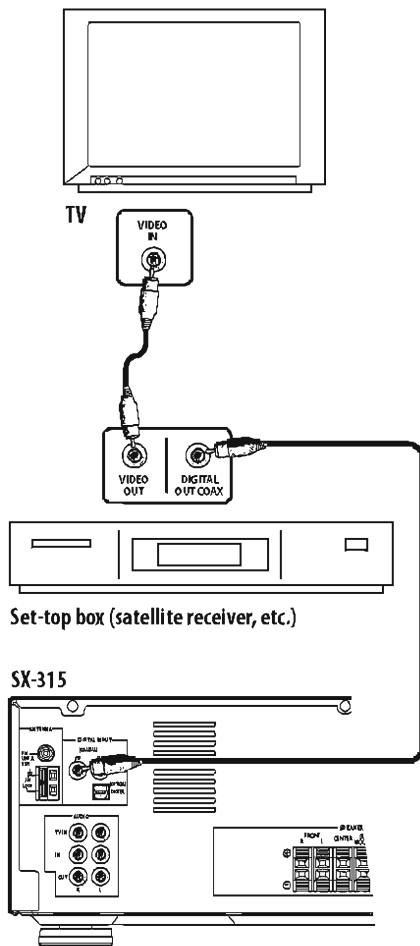

### Note

- If your STB only has an optical digital output, you can still connect it to this receiver using the **OPTICAL DIGITAL** jack. In this case you will have to select the **DIGITAL** input function rather than **STB**.

## Connecting a tape deck or VCR

The diagram below shows a tape deck or VCR connected to the receiver using two sets of stereo analog audio cables, one set for the audio input and one set for output from the receiver for recording.

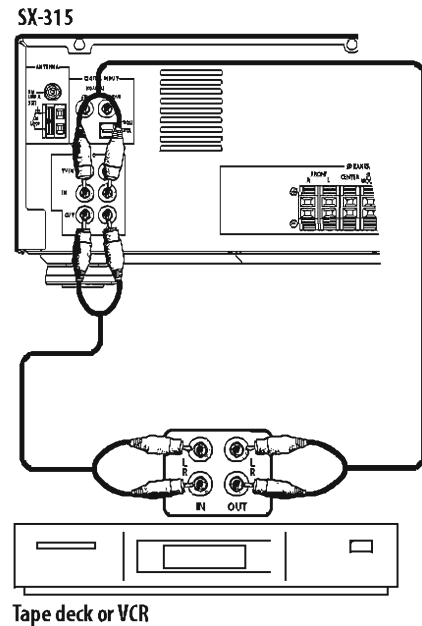

### Note

- You can only record from analog audio sources (**TV** or **FM/AM** inputs). Audio from the digital inputs is not recordable from the analog outputs.



### Connecting antennas

Connect the AM loop antenna and the FM wire antenna as shown below. To improve reception and sound quality, connect external antennas (see *Using external antennas* below). Always make sure that the receiver is switched off and unplugged from the wall outlet before making or changing any connections.

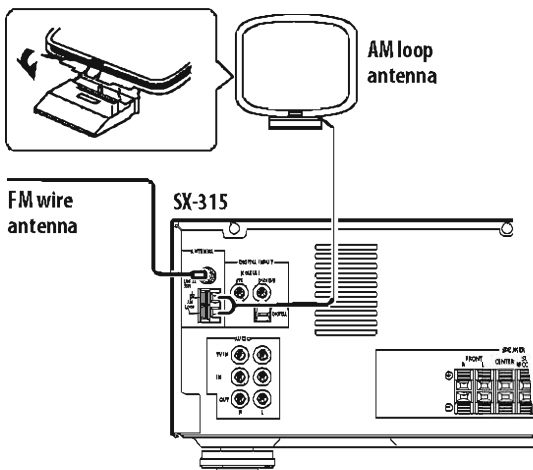

### FM wire antenna

Connect the FM wire antenna and fully extend along a window frame or another suitable place that gives good reception.

### AM loop antenna

Assemble the antenna and connect to the receiver. Attach (if necessary) and face in the direction that gives the best reception.

If you want to attach the loop antenna to a wall, assemble as shown below.

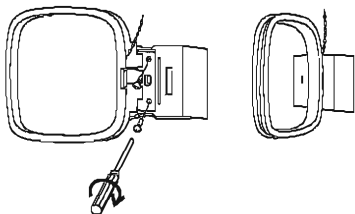

### Antenna snap connectors

Twist the exposed wire strands together and insert into the hole, then snap the connector shut.



### Using external antennas

#### To improve FM reception

Connect an external FM antenna.

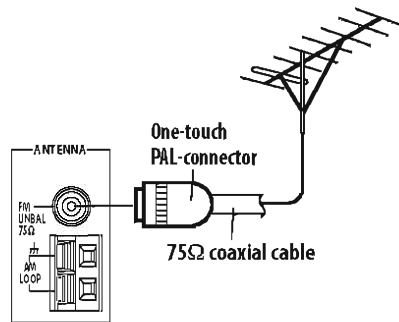

#### To improve AM reception

Connect a 15–18 ft. (5–6 m) length of vinyl-coated wire to the AM antenna terminal without disconnecting the supplied AM loop antenna.

For the best possible reception, suspend horizontally outdoors.

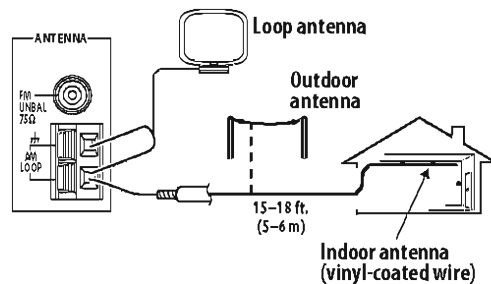

## Connecting the speakers

The diagram below shows a complete surround sound setup of six speakers set up in a typical configuration. For the best sound, try to follow this setup in your room as closely as possible.

Make sure the positive (colored) and negative (black) terminals on the receiver match those on the speakers. You can use speakers with a nominal impedance between 6–16Ω.

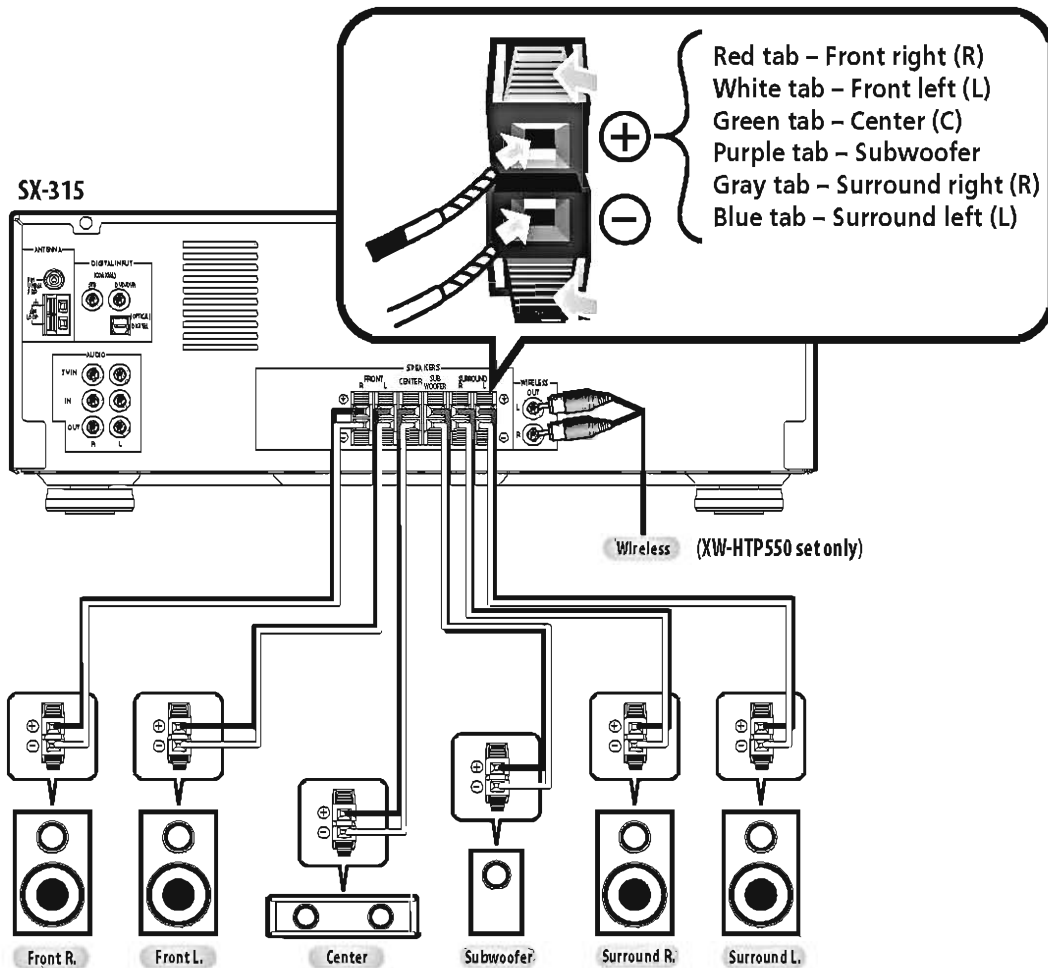

### Hints on speaker placement

Speakers are usually designed with a particular placement in mind. Some are designed to be floorstanding, while others should be placed on stands to sound their best. Some should be placed near a wall; others should be placed away from walls. We have provided a few tips on getting the best sound from your speakers (following), but you should also follow the guidelines on placement that the speaker manufacturer provided with your particular speakers to get the most out of them.

- Place the front left and right speakers at equal distances from the TV.

- When placing speakers near the TV, we recommend using magnetically shielded speakers to prevent possible interference, such as discoloration of the picture when the TV is switched on. If you do not have magnetically shielded speakers and notice discoloration of the TV picture, move the speakers farther away from the TV.
- Place the center speaker above or below the TV so that the sound of the center channel is localized at the TV screen.
- If possible, place the surround speakers slightly above ear level.

- Try not to place the surround speakers further away from the listening position than the front and center speakers. Doing so can weaken the surround sound effect.

### Caution

- If you choose to install the center speaker on top of the TV, be sure to secure it with putty, or by other suitable means, to reduce the risk of damage or injury resulting from the speaker falling from the TV in the event of external shocks such as earthquakes.
- Make sure no exposed speaker wire is touching the rear panel, this may cause the receiver to turn off automatically.
- These speaker terminals are hazardous when live. To prevent the risk of electric shock when connecting or disconnecting the speaker cables, disconnect the power cable.

### About the wireless speaker outputs

To the right of the main speaker terminals there is a pair of **WIRELESS OUT** jacks for use with the Pioneer XW-HTP550 wireless speaker system. Please do not connect any other component to these jacks.

For more information on using a wireless speaker with this receiver, please see the operating instructions that come with the wireless speaker system.

### Plugging in

After making sure that everything is connected properly, connect the attached power cable to a wall outlet.

### Power cord caution

Handle the power cord by the plug. Do not pull out the plug by tugging the cord and never touch the power cord when your hands are wet as this could cause a short circuit or an electric shock. Do not place the unit, a piece of furniture, etc., on the power cord, or pinch the cord. Never make a knot in the cord or tie it with other cords. The power cords should be routed such that they are not likely to be stepped on. A damaged power cord can cause a fire or give you an electrical shock. Check the power cord once in a while. When you find it damaged, ask your nearest Pioneer authorized service center or your dealer for a replacement.

## Chapter 03:

## Controls and displays

## Front panel

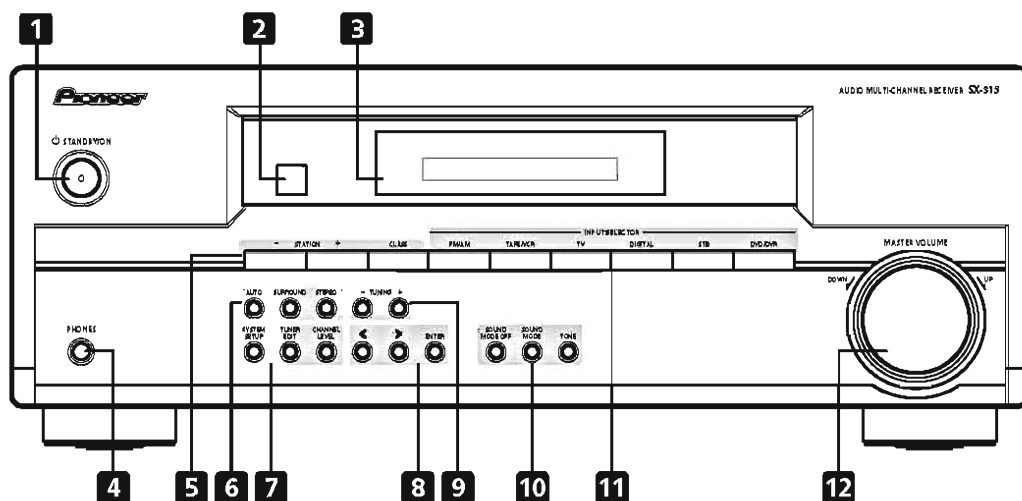
**1** **⏻ STANDBY/ON**

Switches the receiver between on and standby (page 16).

**2** **Remote sensor**

Receives the signals from the remote control (page 6).

**3** **Display**

See *Display* on page 13 for details.

**4** **PHONES jack**

Use to connect headphones. When the headphones are connected, there is no sound output from the speakers (page 21).

**5** **Tuner preset selection buttons****STATION +/-**

Selects station presets when using the tuner (page 24).

**CLASS**

Switches between the three banks (classes) of station presets (page 23).

**6** **Listening mode buttons****AUTO**

Press for automatic decoding (page 19).

**SURROUND**

Use to switch between the various surround modes (page 19).

**STEREO**

Switches to stereo playback (page 20).

**7** **SYSTEM SETUP**

Press to access the System Setup menu (page 17, 21, 26).

**TUNER EDIT**

Use to memorize and name a station for recall using the **STATION +/-** buttons (page 23).

**CH LEVEL**

Press to set up the channel levels for surround sound (page 17).

**8** **< / > and ENTER**

Use to navigate menus and change settings.

**9** **TUNING +/-**

Use to tune to radio stations (page 23).

**10** **Listening mode buttons****SOUND MODE OFF**

Press to turn off the current Sound mode (page 20).

**SOUND MODE**

Press to select a Sound mode (page 20).

**STONE**

Press to access the bass and treble controls, which you can then adjust with the remote's **BASS** and **TREBLE** buttons (page 21).





**11** **Input select buttons**

Press to select an input source (page 19).

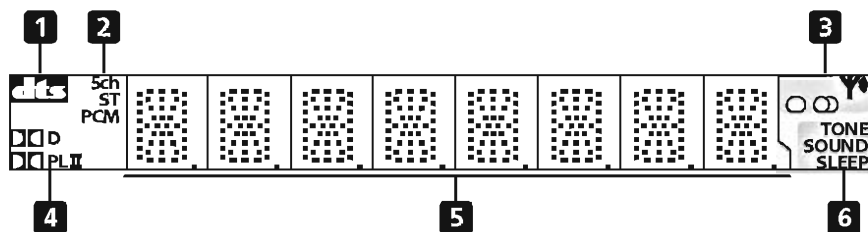
**12** **MASTER VOLUME**

Display



- 1**  Lights when the receiver is decoding a DTS signal.
- 2** **5ch**  
Lights when the receiver is in 5ch stereo mode.  
**ST**  
Lights when the receiver is in Stereo mode.  
**PCM**  
Lights when the digital input is Linear PCM format (CD Audio, etc.).
- 3** **TUNER indicators**  
  
Lights when a stereo FM broadcast is being received in auto stereo mode.  
  
Lights when the mono mode is set using the **MPX** button (page 23).  
  
Lights when a broadcast is being received.

- 4**  Lights when the receiver is decoding a Dolby Digital signal.  
**PL II**  
Lights when the receiver is using Dolby Pro Logic II decoding.
- 5** **Character display**
- 6** **TONE**  
Lights when the receiver is in tone mode.  
**SOUND**  
Lights when the receiver is in sound mode.  
**SLEEP**  
Lights when the receiver is in sleep mode.

## Remote control

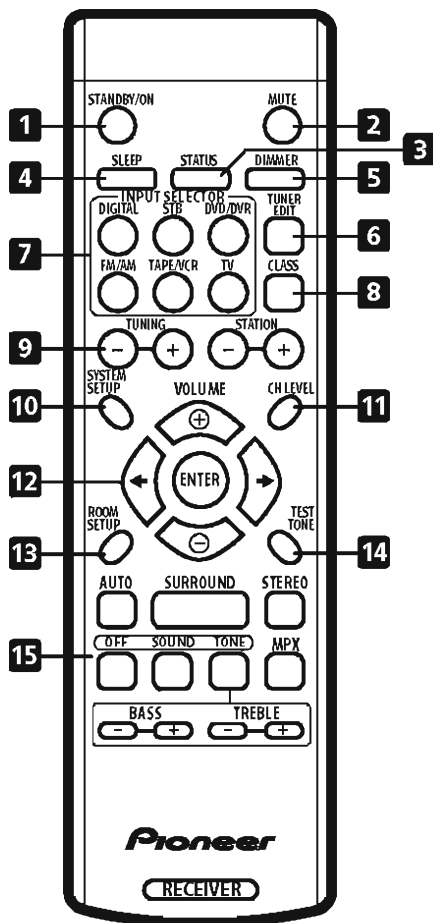

### 1 STANDBY/ON

This switches between standby and on for this receiver (page 16).

### 2 MUTE

Press to mute the sound (press again, or adjust the volume, to restore the sound).

### 3 STATUS

Press to display the current surround mode and sound mode.

### 4 SLEEP

Use to put the receiver in sleep mode and select the amount of time before the receiver turns off (page 22).

### 5 DIMMER

Press repeatedly to set the front panel display brightness.

### 6 TUNER EDIT

Use to memorize and name a station for recall using the **STATION +/-** buttons (page 23).

### 7 INPUT SELECTOR buttons

Press to select an input source (page 19).

#### DIGITAL

Press to select the optical digital input.

#### STB

Press to select the STB (set-top box) input (for cable/satellite receivers, etc.).

#### DVD/DVR

Press to select the DVD player/recorder input.

#### FM/AM

Press to select the FM or AM band for the built-in tuner.

#### TAPE/VCR

Press to select the analog tape/VCR input.

#### TV

Press to select the TV audio input.

### 8 CLASS

Switches between the three banks (classes) of radio station presets (page 23).

### 9 Radio tuning controls

#### TUNING +/-

Use to manually tune into radio stations (page 24).

#### STATION +/-

Use to tune to preset stations (page 24).

### 10 SYSTEM SETUP

Press to access the System Setup menu (page 17, 21, 26).

### 11 CH LEVEL

Press to set up the channel levels for surround sound (page 17).

### 12 **←/→ (cursor left/right), VOLUME +/- and ENTER**

Use to navigate menus and adjust the volume.

### 13 **ROOM SETUP**

Press to set up surround sound using the Room Setup presets (page 16).

### 14 **TEST TONE**

Sounds the test tone when setting up the surround sound of the receiver (page 17).

### 15 **Listening mode buttons**

#### **AUTO**

Press for automatic decoding based on the source material (page 19).

#### **SURROUND**

Press to switch between the various Pro Logic II and other listening mode options (page 20).

#### **STEREO**

Switches to stereo playback using only the front left and right speakers (page 20).

#### **OFF**

Switches off the Sound mode (page 20).

#### **SOUND**

Press to select a Sound mode (page 20).

#### **TONE**

Use in conjunction with the **BASS** and **TREBLE** buttons below (page 21).

#### **MPX**

Switches between stereo and mono reception of FM broadcasts. If the signal is weak then switching to mono will improve the sound quality (page 23).

#### **BASS +/-**

Use with the **TONE** button above to adjust the bass (page 21).

#### **TREBLE +/-**

Use with the **TONE** button above to adjust the treble (page 21).

## Chapter 04:

# Surround sound setup

## Introduction to home theater

You are probably used to using stereo equipment to listen to music, but may not be used to home theater systems that give you many more options (such as surround sound) when listening to soundtracks.

Home theater refers to the use of multiple audio tracks to create a surround sound effect, making you feel like you're in the middle of the action or concert. The surround sound you get from a home theater system depends not only on the speakers you have set up in your room, but also on the source and the sound settings of the receiver.

DVD-Video has become the basic source material for home theater due to its size, quality, and ease of use. Depending on the DVD, you can have up to seven different audio tracks coming from one disc, all of them being sent to different speakers in your system. This is what creates a surround sound effect and gives you the feeling of 'being there'.

This receiver will automatically decode Dolby Digital, DTS, or Dolby Surround DVD-Video discs, according to your speaker setup. In most cases, you won't have to make changes for realistic surround sound, but other possibilities (like listening to a CD with multichannel surround sound) are explained in *Listening to your system* on page 19.

## Switching on

Use the **STANDBY/ON** button on the front panel or the remote control to switch the receiver on or into standby.

Remember that when the receiver is in standby it still uses a small amount of power (0.45 W). Unplug from the wall outlet to completely disconnect the power. The receiver will retain its settings for about four weeks when unplugged.

## Quick setup using the Room Setup

The Room Setup feature gives you a very simple way to set up your receiver for good surround sound by setting the room size and your seating position in the room.

You can make more detailed settings for surround sound later if you want, setting individual channel levels and speaker distances. See below for more details.

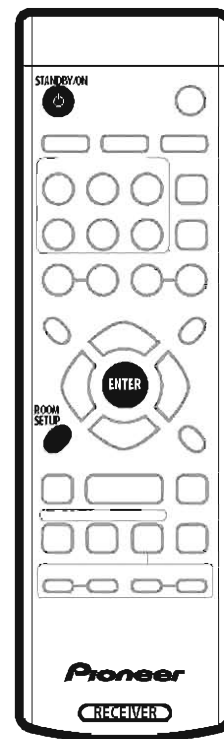

**1 If the receiver isn't already on, press **STANDBY/ON** (remote or front panel) to switch on.**

**2 Press ROOM SETUP then ENTER.**

The display shows the current Room Setup setting.

- If any of the speaker distance settings have been changed (see *Setting speaker distances* below) then the display blinks **ROOM SET**.

**3 Use the ROOM SETUP button to select a room size setting, then press ENTER.**

Select from:

- **Room S** – Smaller than average room (approx. 3.5 x 4.5m)
- **Room M** – Average room (approx. 5.5 x 6.0m)



- **Room L** – Larger than average room (approx. 7.5 x 9.0m)

**4 Use the ROOM SETUP button to select a seating position setting, then press ENTER.**

Select from:

- **Seat Fwd** – If you are nearer to the front speakers than the surround speakers
- **Seat Mid** – If you are equal distance from the front and surround speakers
- **Seat Back** – If you are nearer to the surround speakers than the front speakers

After selecting the seating position, the display shows the new settings for a couple of seconds.

## Setting speaker distances

For more accurate surround sound settings you can set the distance from your listening position to each of the speakers.

See also *Setting individual channel levels* below for setting the relative levels of individual speakers.

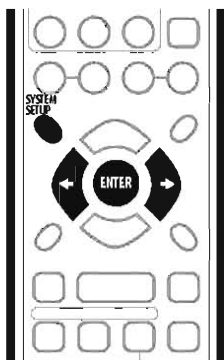

**1 Press SYSTEM SETUP (front panel or remote).**

The display shows: **F c h** : followed by a distance in feet. This is the receiver's current setting for the distance from your listening position to each of the front left and right speakers.

**2 Use the ←/→ (cursor left/right) buttons to change the distance setting.**

You can set the distance in increments of one foot.

- You can also use the < and > buttons on the front panel.

**3 Press SYSTEM SETUP again to select the center speaker distance setting, then set using the ←/→ (cursor left/right) buttons.**

The display shows: **C c h** : followed by the current distance setting.

**4 Press SYSTEM SETUP again to select the surround speaker distance setting, then set using the ←/→ (cursor left/right) buttons.**

The display shows: **S c h** : followed by the current distance setting.

**5 Press SYSTEM SETUP again to select the subwoofer speaker distance setting, then set using the ←/→ (cursor left/right) buttons.**

The display shows: **S W** : followed by the current distance setting.

**6 Press ENTER to exit the System Setup menu.**

## Setting individual channel levels

In order to balance the sound from all the speakers in your system you can adjust the relative level of each speaker. Adjust so that the level of each speaker is similar from your listening position.

While setting the channel levels, you can either listen to a multichannel source (such as a DVD), or use the built-in test tone feature.

### Setting the channel levels using the test tone

The test tone feature outputs a constant noise tone from each speaker, giving you a good reference to adjust the levels.

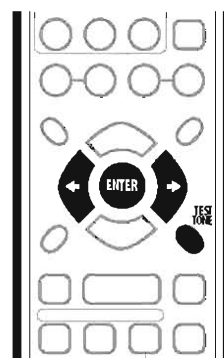

**1 Press TEST TONE.**

The test tone starts sounding from the left front speaker and continues around each speaker in turn.

**2 While the test tone is sounding, use the ←/→ (cursor left/right) buttons to adjust the level of that speaker.**

You can adjust each speaker from **-10** (quieter) to **+10** (louder).

- You can also use the front panel < and > buttons, although it's usually best to make this setting from your listening position using the remote.

**3 When you're done, press ENTER to exit.**

- Pressing any button (except **VOLUME +/-**) will also exit.

### Setting the channel levels while playing a source

The following way of setting the channel levels is best done while playing a multichannel source, such as a DVD. See also the following chapter, *Listening to your system* on page 19 for more on playing sources.

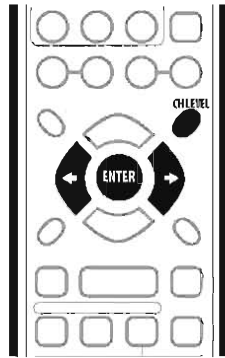

#### 1 Press CH LEVEL on the remote or CHANNEL LEVEL on the front panel to select a speaker to adjust.

Each press changes the selected speaker:

- **L** – Left front speaker
- **C** – Center speaker
- **R** – Right front speaker
- **RS** – Right surround speaker
- **LS** – Left surround speaker
- **SW** – Subwoofer

On the right side of the display you can see the current channel level setting. Initially these are all set at zero.

#### 2 Use the ←/→ (cursor left/right) buttons to change the setting for the displayed speaker.

You can adjust each speaker from **-10** (quieter) to **+10** (louder).

- You can also use the front panel < and > buttons, although it's usually best to make this setting from your listening position using the remote.

#### 3 When you're done, press ENTER to exit.

If no button is pressed for ten seconds, channel setting is automatically exited.

## Chapter 05:

## Listening to your system

## Selecting a source

You can use either the front panel buttons or the remote control to select what you want to listen to; your DVD player, the sound from your TV, the built-in radio tuner, and so on.

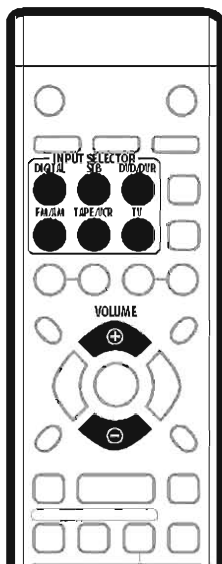

**1 Use one of the INPUT SELECTOR buttons to select an input source.**

- **DVD/DVR** – Coaxial digital input for a DVD player or recorder.
- **STB** – Coaxial digital input for a set-top box such as a satellite receiver or cable box.
- **DIGITAL** – Optical digital input for any kind of digital audio component (CD, DVD, MD player, etc.).
- **TV** – Analog inputs for your TV's stereo audio output.
- **TAPE/VCR** – Analog inputs for a tape deck or VCR.
- **FM/AM** – The built-in radio tuner. See the following chapter for how to use this.

**2 Use the front panel MASTER VOLUME knob or the VOLUME +/- buttons on the remote to adjust the volume.**

 **Note**

- The input level for **TAPE/VCR** can be adjusted if it is too high. See *Input attenuator setting* on page 26.

- If the channel level has been raised using the channel level settings (see page 17), it's possible that the volume level will not go all the way up to **MAX** with a sound mode on. This is indicated by a blinking volume indicator in the display.

## Using the Auto listening mode

The simplest way to listen to any source is using the Auto listening mode. This lets the receiver choose a default setting depending on the kind of source playing.

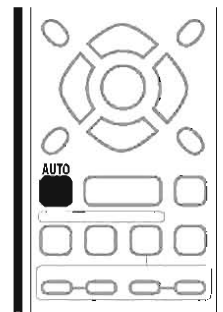

• **While listening to a source, press AUTO (front panel or remote) to select Auto listening mode.**

Depending on the kind of source you're listening to, **2 ch**, **Multich** or **1 ch** is automatically selected:

- **2 ch** – Sound plays through the front left and right speakers only (used for two-channel Dolby Digital, DTS, PCM or analog sources).
- **Multich** – Sound plays through all the speakers used in the multichannel source (used for multichannel Dolby Digital or DTS sources).
- **1 ch** – Sound plays through the center speaker only (used for dual mono Dolby Digital or single channel DTS sources).

## Listening in surround sound

Using the **SURROUND** button you can listen to any source in surround sound.

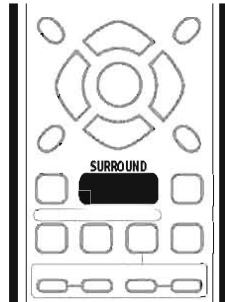

- **While listening to a source, press SURROUND.**

If the source is Dolby Digital, DTS, or Dolby Surround encoded, the proper decoding format will automatically be selected and shows in the display.

With two channel sources, press **SURROUND** repeatedly to select from:

- **MOVIE** – Up to 5.1 channel sound using Dolby Pro Logic II, especially suited to movie sources
- **MUSIC** – Up to 5.1 channel sound using Dolby Pro Logic II, especially suited to music sources
- **DOLBY PL** – 5.1 channel surround sound using Dolby Pro Logic
- **5 – STEREO** – Stereo sound but using all the speakers (for single channel sources, the one channel is output from all the speakers)

### Note

- You can't use the surround mode with 96/88.2 kHz PCM.

## Listening in stereo

Just as you can listen to any source in surround sound, you can also choose to listen to sources in stereo. In this case, all sound will be played through the front left and right speakers and the subwoofer.

Multichannel sources are mixed down to stereo so that you still hear the full soundtrack.

Note that single channel sources are played through the center speaker and subwoofer only in this mode.

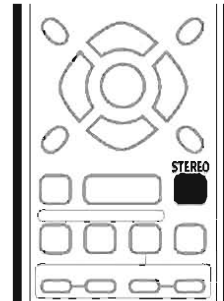

- **While listening to a source, press STEREO for stereo playback.**

## Using the Sound modes

In addition to the above listening modes, you can also select a Sound mode.

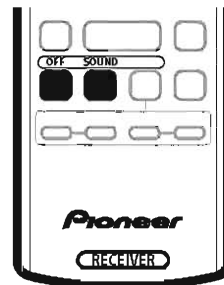

- **While listening to a source, press SOUND to select a Sound mode.**

Press repeatedly to select one of the following:

- **F.SURR.** – Front surround, recommended when the surround speakers are placed at the front, giving the impression of surround sound.
- **GAME** – Surround sound designed for video game sources
- **S. BASS** – Enhanced bass
- **QUIET** – Use when listening at low volume to hear the sound more clearly.

- **To switch off the Sound mode, press OFF on the remote or SOUND MODE OFF on the front panel.**

## Using the tone controls

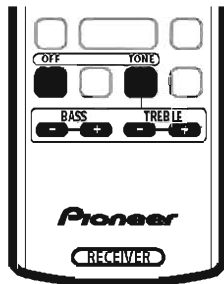

The tone controls include separate adjustments for bass and treble.

- 1 Press **TONE**.
- 2 use the **BASS +/-** and **TREBLE +/-** buttons to adjust the bass and treble as you like.
  - To switch off the tone, press **OFF** (remote) or **SOUND MODE OFF** (front panel).

### Note

- If you use one of the Sound modes, the tone is automatically switched off.
- When Sound mode is off, you can start to adjust the tone directly from the **BASS +/-** and **TREBLE +/-** buttons (without pressing **TONE** first).
- If a Sound mode is active and you press **BASS +/-** or **TREBLE +/-** then **TONE OFF** is displayed.

## Listening through headphones

When you connect a pair of headphones for private listening the front panel display shows **PHONES IN** and sound from the speakers is muted.

Sound through the headphones is always stereo; multichannel sources are mixed down as necessary.

When headphones are connected, the **AUTO**, **SURROUND**, **STEREO** and **SOUND** buttons are all inoperative.

## Dynamic Range Control setting

- Default setting: **DRC: OFF**

Using this setting, you can compress the dynamic range of Dolby Digital or DTS sources so that low level sounds can be heard more easily (sounding relatively louder) yet louder sounds won't be too overbearing.

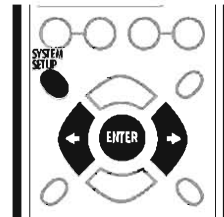

- 1 Press **SYSTEM SETUP** repeatedly until the **DRC setting is shown in the display**. The display shows **DRC ON** or **DRC OFF**.

- 2 Use the **←/→** (cursor left/right) buttons to change the setting.

Switching on Dynamic Range Control is best used when listening at low volumes so that you can still hear dialog.

- You can also use the **<** and **>** buttons on the front panel.

- 3 Press **ENTER** to exit System Setup.

## Dual Mono setting

- Default setting: **CH1**

You may sometimes come across Dolby Digital or DTS discs that are in dual mono format. This is two-channel material, but the channels may be listened to separately or together depending on the situation. In this case you can use the Dual Mono setting to select the channel or channels to listen to.

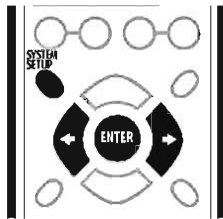

### 1 Press **SYSTEM SETUP** repeatedly until the **Dual Mono** setting is shown in the display.

The display shows **CH 1**, **CH 1/CH 2** or **CH 2**.

### 2 Use the **←/→** (cursor left/right) buttons to **change the setting**.

- You can also use the **<** and **>** buttons on the front panel.

### 3 Press **ENTER** to exit **System Setup**.

## Using the sleep timer

The sleep timer switches the receiver into standby after a specified amount of time so you can fall asleep without worrying about the receiver being left on all night. Use the remote control to set the sleep timer.

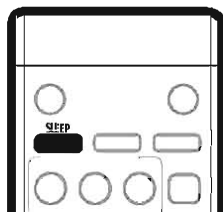

- Press **SLEEP** repeatedly to set the sleep time.

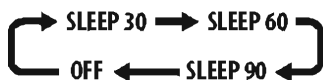

### Tip

- You can check the remaining sleep time at any time by pressing **SLEEP** once. Pressing repeatedly will cycle through the sleep options again.
- You can also switch off the sleep timer simply by switching the receiver into standby.

## Chapter 06: Using the tuner

### Listening to the radio

The following steps show you how to tune in to FM and AM radio broadcasts using the automatic (search) and manual (step) tuning functions.

Once you are tuned to a station you can memorize the frequency for recall later—see *Saving station presets* below for more on how to do this.

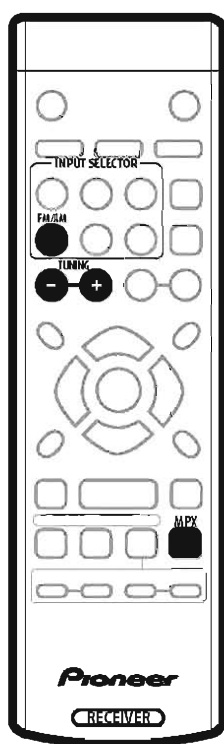

#### 1 Press the FM/AM INPUT SELECTOR button to select the tuner.

The front panel display shows the band (FM or AM) and the frequency. If you want to change the band, press **FM/AM** again.

#### 2 Tune to a station.

There are three ways to do this:

- **Manual (step) tuning**

To change the frequency one step at a time, press **TUNING +/-**.

- **Automatic tuning**

To search for stations in the currently selected band, press and hold **TUNING +/-** for about a second. The receiver will start searching for the next station, stopping when it has found one. Repeat to search for other stations.

- **High speed tuning**

Press and hold **TUNING +/-** for high speed tuning. Release the button at the frequency you want.

### Improving FM stereo sound

If the tuning (Y) or FM stereo (D) indicators don't light when tuning to a stereo FM station because the signal is weak, press the **MPX** button to switch the receiver into mono reception mode. This should improve the sound quality and allow you to enjoy the broadcast.

### Saving station presets

If you often listen to a particular radio station, it's convenient to have the receiver store the frequency for easy recall. This saves the effort of manually tuning in each time.

You can memorize up to 30 stations, stored in three banks, or classes, (A, B and C) of 10 stations each. When saving an FM frequency, the **MPX** setting (see above) is also stored.

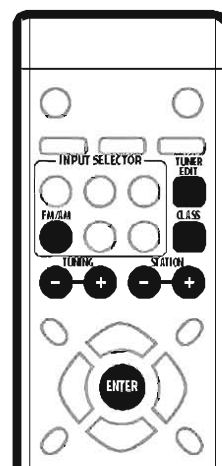

#### 1 Tune to a station you want to memorize.

See *Listening to the radio* above for more on this.

#### 2 Press TUNER EDIT.

The display shows a blinking memory class.

**3 Press CLASS to select a class (A, B or C).**

Press repeatedly to change the class displayed in the front panel display.

**4 Use the < and > buttons to select a preset number in which to store the station.****5 Press ENTER.**

After pressing **ENTER**, the preset class and number stop blinking and the receiver stores the station.

**Listening to station presets**

You will need to have some presets stored to do this. See *Saving station presets* on page 23 if you haven't done this already.

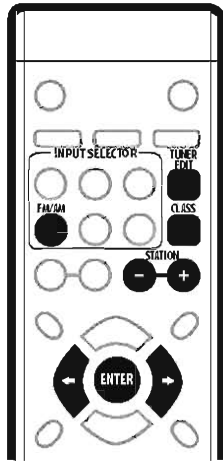
**1 Press FM/AM to select the tuner.****2 Press CLASS to select a class (A, B or C).**

Press repeatedly to change the class displayed in the front panel display.

**3 Use the STATION +/- buttons to select the preset you want.****Note**

- If the receiver is left disconnected from the AC power outlet for an extended period, the station memories will be lost and will have to be reprogrammed.

**Naming station presets**

You can name saved presets with four-character names.

**1 Use the CLASS and STATION +/- buttons to find the station preset you want to name.****2 Press TUNER EDIT.****3 Use the ←/→ (cursor left/right) buttons to select a character, then press ENTER.**

After pressing **ENTER**, the cursor moves to the next character space.

**4 Repeat step 3 to enter the remaining three characters.**

Pressing **ENTER** after the fourth character stores the station name.



## Chapter 07: Additional information

### Troubleshooting

Incorrect operations are often mistaken for trouble and malfunctions. If you think that there is something wrong with this component, check the points below. Sometimes the trouble may lie in another component. Investigate the other components and electrical appliances being used. If the trouble cannot be rectified even after exercising the checks listed below, ask your nearest Pioneer authorized service center or your dealer to carry out repair work.

Problem	Remedy
The power does not turn on.	<ul style="list-style-type: none"> <li>• Connect the power plug to the wall outlet.</li> <li>• Disconnect the power plug from the outlet, and insert again.</li> <li>• Make sure there are no loose strands of speaker wire touching the rear panel. This could cause the receiver to shut off automatically.</li> <li>• If the power shuts off automatically, take the unit to your nearest Pioneer authorized service center or your dealer for servicing.</li> </ul>
No sound is output when a function is selected.	<ul style="list-style-type: none"> <li>• Make sure the component is connected correctly (refer to <i>Connecting up</i> on page 7).</li> <li>• Press <b>MUTE</b> on the remote control to turn muting off.</li> <li>• Adjust the <b>MASTER VOLUME</b>.</li> </ul>
Considerable noise in radio broadcasts.	<ul style="list-style-type: none"> <li>• Tune in the correct frequency.</li> <li>• Connect the antenna (refer to page 9).</li> <li>• Route any loose cables away from the antenna terminals and wires.</li> <li>• Fully extend the FM wire antenna, position for best reception, and secure to a wall, etc.</li> <li>• Connect an outdoor FM antenna (refer to page 9).</li> <li>• Adjust the direction and position for best reception.</li> <li>• Connect an additional internal or external AM antenna (refer to page 9).</li> <li>• Turn off the equipment causing the noise or move it away from the receiver.</li> <li>• Move antennas farther away from equipment causing the noise.</li> </ul>
Broadcast stations cannot be selected automatically.	<ul style="list-style-type: none"> <li>• Connect an outdoor antenna (refer to page 9).</li> </ul>
No sound from surround or center speakers.	<ul style="list-style-type: none"> <li>• Connect the speakers properly (refer to page 10).</li> </ul>
No sound from subwoofer.	<ul style="list-style-type: none"> <li>• Make sure the subwoofer is switched on.</li> <li>• If the subwoofer has a volume knob, make sure it's turned up.</li> <li>• The Dolby Digital or DTS source you are listening to does not have an LFE channel.</li> </ul>
Noise during playback of a cassette deck.	<ul style="list-style-type: none"> <li>• Move the cassette deck further from your receiver, until the noise disappears.</li> </ul>
When a search is performed by a DTS compatible CD player during playback, noise is output.	<ul style="list-style-type: none"> <li>• This is not a malfunction, but be sure to turn the volume down to prevent the output of loud noise from your speakers.</li> </ul>
Can't operate the remote control.	<ul style="list-style-type: none"> <li>• Replace the batteries (refer to page 6).</li> <li>• Operate within 21 ft. / 7 m, 30° of the remote sensor on the front panel (refer to page 6).</li> <li>• Remove obstacles or operate from another position.</li> <li>• Avoid exposing the remote sensor on the front panel to direct light.</li> </ul>
The display is dark or off.	<ul style="list-style-type: none"> <li>• Press <b>DIMMER</b> on the remote control repeatedly to return to the default.</li> </ul>

 **Note**

- If the unit does not operate normally due to external effects such as static electricity, disconnect the power plug from the outlet and insert again to return to normal operating conditions.

## Cleaning the unit

- Use a polishing cloth or dry cloth to wipe off dust and dirt.
- When the surface is dirty, wipe with a soft cloth dipped in some neutral cleanser diluted five or six times with water, and wrung out well, and then wipe again with a dry cloth. Do not use furniture wax or cleansers.
- Never use thinners, benzene, insecticide sprays or other chemicals on or near this unit, since these will corrode the surface.

## Tuner step setting



You can set the tuning step for the built-in tuner for optimal tuning in your area. If you find that you can't tune into stations very effectively, try changing this setting. The two settings are AM 9 kHz / FM 50 kHz and AM 10 kHz / FM 100 kHz.

- 1 Switch the receiver into standby.**
- 2 Press and hold FM/AM, then press  STANDBY/ON.**  
The new tuner step setting is shown in the display.

## Input attenuator setting

- Default setting: **ATT:OFF**

If you experience distortion when you select the **TAPE/VCR** input it may be that the input level is too high. Switching on the input attenuator lowers the input level, restoring the proper sound.

- 1 Press SYSTEM SETUP repeatedly until the input attenuator setting is shown in the display.**  
The display shows **ATT:ON** or **ATT:OFF** for Input attenuator on and off respectively.
- 2 Use the / (cursor left/right) buttons to change the setting.**
  - You can also use the **<** and **>** buttons on the front panel.
- 3 Press ENTER to exit System Setup.**

## Resetting the receiver

Use this procedure to reset all the receiver's settings to the factory default. Use the front panel controls to do this.

- 1 Switch the receiver into standby.**
- 2 Press TONE and SYSTEM SETUP at the same time.**
- 3 When you see RESET? appear in the display, press the **>** button.**  
**OK?** shows in the display.
- 4 Press ENTER to confirm.**  
**OK** appears in the display to indicate that the receiver has been reset to the factory default settings.

 **Note**

- Steps **3** and **4** must be completed within five seconds, otherwise the receiver will exit the reset process.

**Specifications**

**Amplifier section**

**Continuous Power Output**

**Front**

. . . 100 W per channel \*(200 Hz – 20 kHz, 1.0%\*\* , 6 Ω)

**Center** . . . . . 100 W\* (200 Hz – 20 kHz, 1.0%\*\* , 6 Ω)

**Surround**

. . . 100 W per channel\* (200 Hz – 20 kHz, 1.0%\*\* , 6 Ω)

**Subwoofer** . . . . 100 W\* (45 Hz – 200 Hz, 1.0%\*\* , 6 Ω)

**RMS Power Output**

**Front** . . . . . 125W per channel (1kHz, THD 10%, 6 Ω)

**Center** . . . . . 125W (1kHz, THD 10%, 6 Ω)

**Surround** . . . . . 125W per channel (1kHz, THD 10%, 6 Ω)

**Subwoofer** . . . . . 125W (100Hz, THD 10%, 6 Ω)

**Music Power Output**

**Front** . . . . . 167 W per channel (DIN MUSIC, 10%, 6 Ω)

**Center** . . . . . 167 W (DIN MUSIC, 10%, 6 Ω)

**Surround** . . . . . 167 W per channel (DIN MUSIC, 10%, 6 Ω)

**Subwoofer** . . . . . 167 W (DIN MUSIC, 10%, 6 Ω)

\* Measured pursuant to the Federal Trade Commission's Trade Regulation rule on Power Output Claims for Amplifiers.

\*\* Measured by audio spectrum analyzer.

**FM Tuner Section**

Frequency Range . . . . . 87.5 MHz to 108 MHz

Antenna Input (DIN) . . . . . 75 Ω unbalanced

**AM Tuner Section**

**Frequency Range**

10kHz step . . . . . 530 kHz to 1,700 kHz

Antenna . . . . . Loop antenna

**Miscellaneous**

Power requirements . . . . . AC 120 V / 60Hz

Power consumption . . . . . 200 W

In standby . . . . . 0.5 W

Dimensions . . . . . 16.5 (W) x 6.2 (H) x 15.7 (D) in.

420 (W) x 158 (H) x 400 (D) mm

Weight (without package) . . . . . 20 lb 15 oz

9.5 kg

**Furnished Parts**

AM loop antenna . . . . . 1

FM wire antenna . . . . . 1

Dry cell batteries (AA size IEC R6) . . . . . 2

Remote control . . . . . 1

Warranty card . . . . . 1

These operating instructions



**Note**

- Specifications and the design are subject to possible modifications without notice, due to improvements.



Ce symbole de l'éclair, placé dans un triangle équilatéral, a pour but d'attirer l'attention de l'utilisateur sur la présence, à l'intérieur du coffret de l'appareil, de "tensions dangereuses" non isolées d'une grandeur suffisante pour représenter un risque d'électrocution pour les êtres humains.

**ATTENTION**  
**DANGER D'ÉLECTROCUTION**  
**NE PAS OUVRIR**

**ATTENTION:**  
POUR ÉVITER TOUT RISQUE D'ÉLECTROCUTION, NE PAS ENLEVER LE COUVERCLE (NI LE PANNEAU ARRIÈRE). AUCUNE PIÈCE RÉPARABLE PAR L'UTILISATEUR NE SE TROUVE À L'INTÉRIEUR. CONFIER TOUT ENTRETIEN À UN PERSONNEL QUALIFIÉ UNIQUEMENT.



Ce point d'exclamation, placé dans un triangle équilatéral, a pour but d'attirer l'attention de l'utilisateur sur la présence, dans les documents qui accompagnent l'appareil, d'explications importantes du point de vue de l'exploitation ou de l'entretien.

D1-4-2-3\_Fr

Nous vous remercions pour cet achat d'un produit Pioneer.

Nous vous demandons de lire soigneusement ce mode d'emploi ; vous serez ainsi à même de faire fonctionner l'appareil correctement. Après avoir bien lu le mode d'emploi, le ranger dans un endroit sûr pour pouvoir s'y référer ultérieurement.

Dans certains pays ou certaines régions, la forme de la fiche d'alimentation et de la prise d'alimentation peut différer de celle qui figure sur les schémas, mais les branchements et le fonctionnement de l'appareil restent les mêmes.

Ce produit est destiné à une utilisation domestique générale. Toute panne due à une utilisation autre qu'à des fins privées (comme une utilisation à des fins commerciales dans un restaurant, dans un autocar ou sur un bateau) et qui nécessite une réparation sera aux frais du client, même pendant la période de garantie.

K04\_1\_Fr

**ATTENTION** – POUR PREVENIR LES CHOCS ELECTRIQUES NE PAS UTILISER CETTE FICHE POLARISEE AVEC UN PROLONGATEUR UNE PRISE DE COURANT OU UNE AUTRE SORTIE DE COURANT, SAUF SI LES LAMES PEUVENT ETRE INSEREES A FOND SANS EN LAISSER AUCUNE PARTIE A DECOUVERT.

D2-4-4-1\_EF

This Class B digital apparatus complies with Canadian ICES-003.

Cet appareil numérique de la Classe B est conforme à la norme NMB-003 du Canada.

D8-10-1-3\_EF

*Fabriqué sous licence de Dolby Laboratories.  
"Dolby", "Pro Logic" et le double D sont des marques de commerce de Dolby Laboratories.*

*"DTS" et "DTS Digital Surround" sont des marques de commerce déposées par Digital Theater Systems, Inc.*

# Table des matières

## 01 Table des matières

### 01 Préparatifs

Vérification du contenu de la boîte .....	4
Chargement des piles .....	4
Portée de fonctionnement de la télécommande ....	4
Aération.....	4

### 02 Raccordement

Raccordements des câbles .....	5
Raccordement à un téléviseur et à un enregistreur ou lecteur DVD .....	5
Raccordement d'un récepteur satellite ou d'un autre décodeur numérique .....	6
Raccordement d'un lecteur de cassettes audio ou d'un magnétoscope .....	6
Raccordement d'antennes.....	7
Raccordement des enceintes .....	8
Branchement.....	9

### 03 Commandes et afficheur

Panneau avant.....	10
Afficheur .....	11
Télécommande .....	12

### 04 Configuration du son surround

Présentation du cinéma à domicile .....	14
Mise sous tension .....	14
Configuration rapide à l'aide de la fonction de configuration de la pièce .....	14
Réglage de la distance de l'enceinte .....	15
Réglage des niveaux de canaux individuels .....	15

### 05 Écoute de votre système

Sélection d'une source .....	17
Utilisation du mode d'écoute automatique .....	17
Écoute d'un son surround .....	18
Écoute en mode stéréo .....	18
Utilisation des modes de son.....	18
Utilisation des contrôles de tonalité.....	19
Utilisation d'écouteurs.....	19
Réglage du contrôle de la plage dynamique .....	19
Réglage double mono .....	20
Utilisation du mode de veille .....	20

### 06 Utilisation du tuner

Pour écouter la radio .....	21
Pour mémoriser des stations préréglées .....	21
Écoute de stations préréglées .....	22

### 07 Informations supplémentaires

Guide de dépannage .....	23
Nettoyage de l'unité.....	24
Réglage du tuner par pas .....	24
Réglage de l'atténuateur d'entrée .....	24
Réinitialisation du récepteur .....	24
Spécifications .....	25

## Chapitre 01 : Préparatifs

### Vérification du contenu de la boîte

Veillez vérifier que vous avez reçu les accessoires fournis suivants :

- Antenne cadre AM
- Antenne filaire FM
- Piles sèches (type AA IEC R6) x2
- Télécommande
- Carte de garantie
- Ce mode d'emploi

### Chargement des piles

**1** Ouvrez le compartiment des piles à l'arrière de la télécommande.

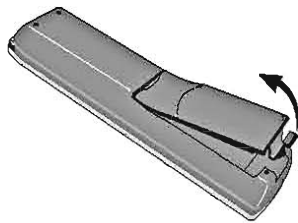

**2** Insérez les piles fournies en suivant les marques à l'intérieur du compartiment pour les aligner correctement.

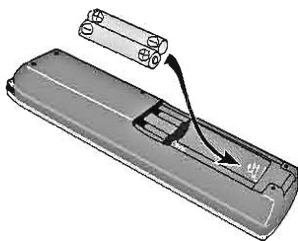

**3** Remplacez le couvercle du compartiment des piles.

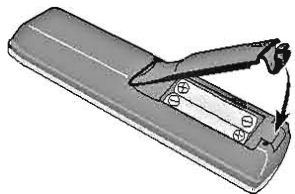

### Important

L'utilisation incorrecte des piles peut entraîner des accidents tels qu'une fuite et une explosion. Tenez compte des précautions suivantes :

- N'utilisez jamais des piles neuves avec des piles usées.
- Insérez correctement les pôles positif et négatif des piles en suivant les marques dans le boîtier des piles.
- Des piles ayant la même forme peuvent avoir des voltages différents. N'utilisez pas ensemble des piles différentes.
- En vous débarrassant des piles usées, veuillez respecter les règlements gouvernementaux ou les statuts des instructions publiques sur les environnements qui s'appliquent dans votre pays ou votre région.

### Portée de fonctionnement de la télécommande

La télécommande peut ne pas fonctionner correctement :

- S'il y a des obstacles entre la télécommande et le capteur de télécommande du récepteur.
- Si le capteur de télécommande est exposé en plein soleil ou à une lumière fluorescente.
- Si le récepteur se trouve près d'un dispositif émetteur de rayons infrarouges.
- Si le récepteur est utilisé simultanément avec une autre télécommande à infrarouge.

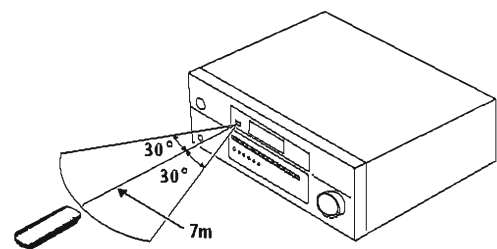

### Aération

Le récepteur doit être suffisamment aéré pour éviter une surchauffe.

- Ne placez aucun objet directement au-dessus du récepteur.
- Ne placez pas le récepteur sur un tapis épais ou sur toute autre surface souple.

## Chapitre 02 : Raccordement

### Raccordements des câbles

Assurez-vous de ne pas plier les câbles par dessus cette unité (comme indiqué dans l'illustration). Si cela se produit, le champ magnétique produit par les transformateurs dans cette unité peut provoquer un ronflement des enceintes.

#### Important

- Avant d'effectuer ou de modifier les raccordements, mettez l'appareil hors tension et débranchez le cordon d'alimentation de la prise secteur.

### Câbles audio (analogiques)

Utilisez des câbles audio (non fournis) pour raccorder les composants audio.

Raccordez les fiches rouges aux prises **R** (droite) et les fiches blanches aux prises **L** (gauche).

Assurez-vous de les insérer complètement.

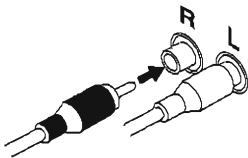

### Câbles audio numériques coaxiaux et optiques

Des câbles audio numériques coaxiaux (des câbles vidéo standard peuvent également être utilisés) ou optiques sont utilisés pour raccorder des composants numériques à ce récepteur.

Assurez-vous de les insérer complètement.

Câble audio numérique coaxial  
(ou câble vidéo standard)

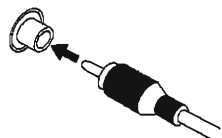

Câble optique

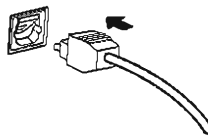

- Lors de l'insertion de la fiche d'un câble optique, veillez à ne pas endommager le cache de protection de la prise optique.
- Ne pliez pas les câbles optiques sur des coins pointus au risque de les endommager. Lorsque vous les stockez, enroulez-les sans serrer.

### Raccordement à un téléviseur et à un enregistreur ou lecteur DVD

Le diagramme ci-dessous illustre les raccordements pour une configuration de cinéma à domicile de base d'un téléviseur, d'un enregistreur (ou lecteur) DVD et de ce récepteur.

La sortie audio de l'enregistreur DVD est fournie par la prise audio numérique coaxiale et la sortie vidéo est raccordée au téléviseur. Un raccordement audio analogique stéréo du téléviseur à ce récepteur est également illustré pour vous permettre de profiter du son du récepteur lorsque vous regardez la télévision.

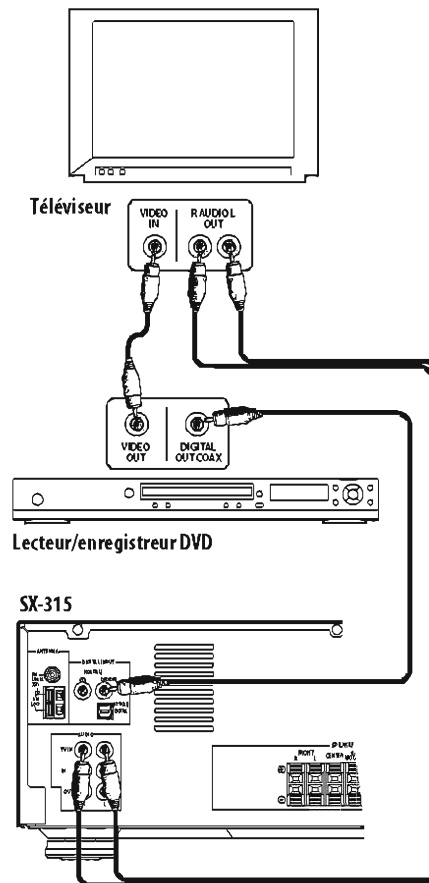

#### Remarque

- Si votre enregistreur DVD ne dispose que d'une sortie numérique optique, vous pouvez toujours le raccorder à ce récepteur à l'aide de la prise **OPTICAL DIGITAL**. Dans ce cas, vous devrez sélectionner la fonction d'entrée **DIGITAL** au lieu de **DVD**.

### Raccordement d'un récepteur satellite ou d'un autre décodeur numérique

Le diagramme ci-dessous illustre les raccordements d'un décodeur numérique (récepteur satellite numérique, boîte de câbles, récepteur numérique terrestre, etc.). Raccordez la sortie audio numérique du décodeur (STB) à l'entrée STB du récepteur. Raccordez la sortie vidéo du décodeur directement à une entrée vidéo libre de votre téléviseur.

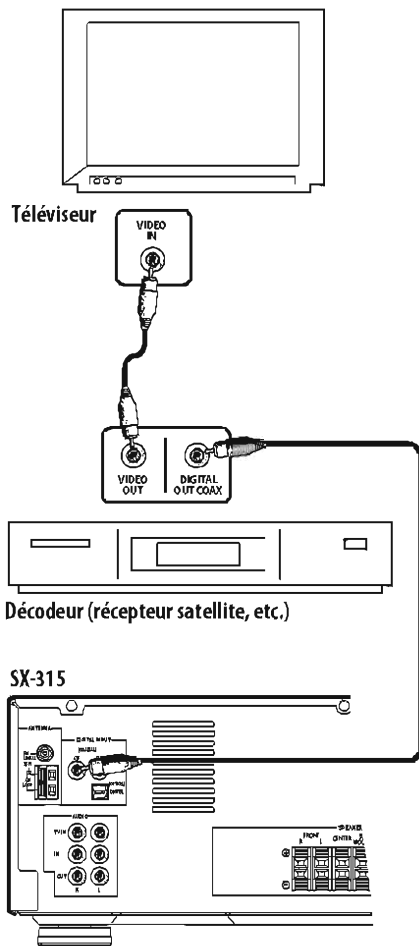

#### Remarque

- Si votre décodeur ne dispose que d'une sortie numérique optique, vous pouvez toujours le raccorder à ce récepteur à l'aide de la prise **OPTICAL DIGITAL**. Dans ce cas, vous devrez sélectionner la fonction d'entrée **DIGITAL** au lieu de **STB**.

### Raccordement d'un lecteur de cassettes audio ou d'un magnétoscope

Le diagramme ci-dessous illustre les raccordements d'un lecteur de cassettes audio ou d'un magnétoscope au récepteur à l'aide de deux jeux de câbles audio analogiques stéréo, l'un pour l'entrée audio et l'autre pour la sortie du récepteur pour l'enregistrement.

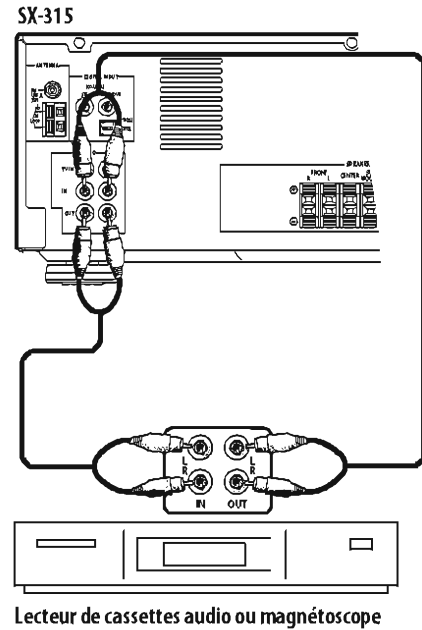

#### Remarque

- Vous ne pouvez enregistrer qu'à partir de sources audio analogiques (entrées **TV** ou **FM/AM**). Les signaux audio d'entrées numériques ne peuvent pas être enregistrés à partir des sorties analogiques.



### Raccordement d'antennes

Raccordez l'antenne cadre AM et l'antenne filaire FM comme indiqué ci-dessous. Pour améliorer la réception et la qualité du son, raccordez des antennes externes (voir *Utilisation d'antennes externes*, ci-dessous). Vérifiez toujours que le récepteur est éteint et débranché de la prise de courant murale avant d'effectuer ou de changer toute connexion.

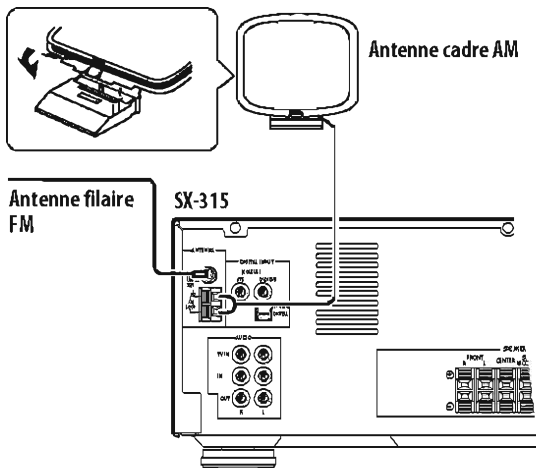

#### Antenne filaire FM

Raccordez l'antenne filaire FM et déployez-la complètement le long de l'encadrement d'une fenêtre ou une autre zone appropriée offrant une bonne réception.

#### Antenne cadre AM

Assemblez l'antenne et raccordez-la au récepteur. Fixez-la à un mur (si nécessaire) et dirigez-la dans la direction offrant la meilleure réception.

Si vous souhaitez fixer l'antenne à un mur, procédez comme illustré ci-dessous.

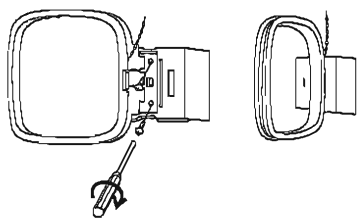

#### Connecteurs pour antenne

Torsadez ensemble les brins de fils dénudés et insérez-les dans l'orifice, puis faites claquer le connecteur en le fermant.



### Utilisation d'antennes externes

#### Pour améliorer la réception FM

Raccordez une antenne FM externe.

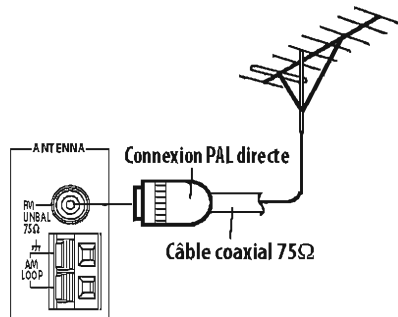

#### Pour améliorer la réception AM

Raccordez un fil gainé de vinyle de 5 à 6 m de long à la borne de l'antenne AM sans déconnecter l'antenne cadre AM fournie.

Pour obtenir la meilleure réception possible, suspendez-la horizontalement à l'extérieur.

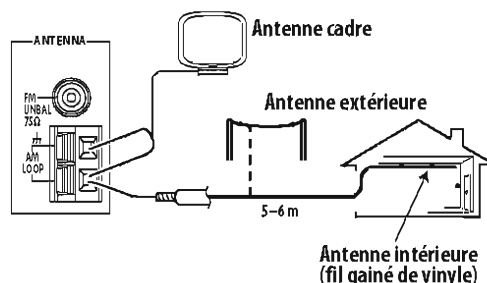

## Raccordement des enceintes

Le diagramme ci-dessous illustre une configuration de son surround complète de six enceintes installées de manière spécifique. Pour obtenir un son optimal, essayez de respecter le plus possible cette configuration dans votre pièce.

Vérifiez que les bornes positive (couleur) et négative (noir) sur le récepteur correspondent à celles des enceintes. Vous pouvez utiliser des enceintes dont l'impédance nominale est comprise entre 6 et 16Ω.

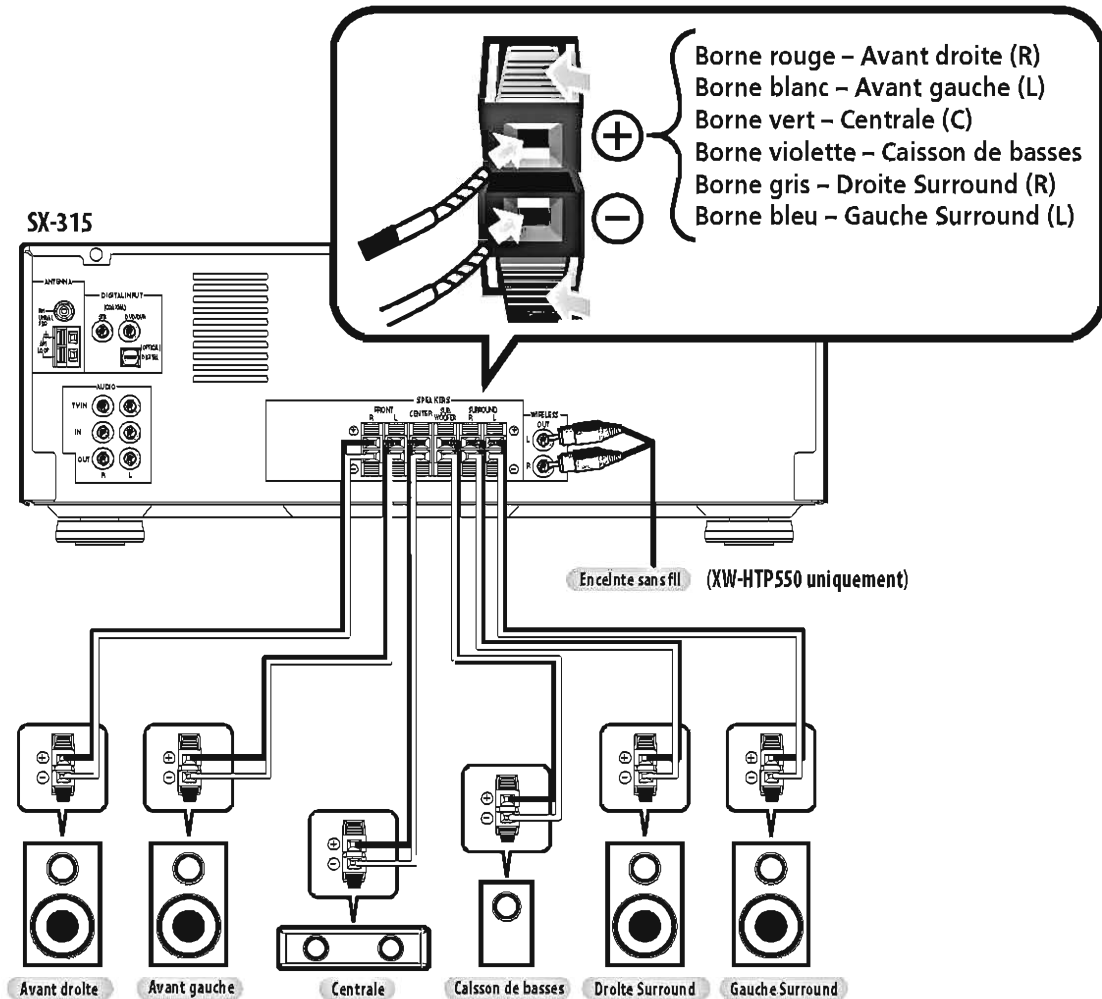

### Conseils pour l'emplacement des enceintes

Les enceintes sont habituellement conçues dans l'idée d'un emplacement précis. Certaines sont conçues pour être posées au sol tandis que d'autres devraient être placées sur des supports pour un son optimal. Certaines devraient être placées près d'une cloison, d'autres devraient être placées loin de cloisons. Nous avons fourni quelques astuces pour obtenir le meilleur son de vos enceintes (ci-après), mais vous devriez suivre les conseils d'emplacement que le fabricant d'enceintes a fourni avec vos propres enceintes pour en tirer parti au maximum.

- Placez les enceintes avant gauche et droite à égale distance du téléviseur.

- En plaçant les enceintes près du téléviseur, nous recommandons d'utiliser des enceintes avec blindage magnétique pour éviter de possibles interférences telles que la décoloration de l'image en allumant le téléviseur. Si vous n'avez pas d'enceintes avec blindage magnétique et vous observez une décoloration de l'image du téléviseur, éloignez les enceintes du téléviseur.
- Placez l'enceinte centrale au-dessus ou en dessous du téléviseur afin que le son du canal central soit localisé à l'écran du téléviseur.
- Si possible, placez les enceintes surround légèrement au-dessus du niveau des oreilles.

- Essayez de ne pas placer les enceintes surround plus loin de la position d'écoute que les enceintes avant et centrale. Faire cela peut affaiblir l'effet du son surround.



### Attention

- Si vous choisissez d'installer l'enceinte centrale au-dessus du téléviseur, assurez-vous de la fixer solidement pour réduire le risque de dommage ou de blessure entraîné par la chute de l'enceinte du téléviseur dans le cas de chocs externes tels que des tremblements de terre.
- Assurez-vous qu'aucun fil d'enceinte dénudé ne touche le panneau arrière, car le récepteur pourrait se mettre automatiquement hors tension.
- Les bornes d'enceinte sont dangereuses lorsqu'elles sont sous tension. Pour éviter tout risque de décharge électrique lors du raccordement ou du débranchement des câbles d'enceinte, débranchez le cordon d'alimentation.

### À propos des sorties d'enceinte sans fil

Une paire de prises **WIRELESS OUT** à utiliser avec le système d'enceintes sans fil Pioneer XW-HTP550 se situe à droite des bornes de l'enceinte principale. Veuillez ne pas raccorder d'autres composants à ces prises.

Pour plus d'informations sur l'utilisation d'une enceinte sans fil avec ce récepteur, consultez le mode d'emploi fourni avec le système d'enceintes sans fil.

### Branchement

Après avoir vérifié que les raccordements ont été correctement effectués, branchez le cordon d'alimentation fourni à une prise de courant murale.

### Précaution à prendre avec le cordon d'alimentation

Manipulez le cordon d'alimentation par la fiche. Ne débranchez pas la prise en tirant sur le cordon et ne touchez jamais le cordon d'alimentation avec les mains mouillées au risque de provoquer un court-circuit ou une décharge électrique. Ne posez pas l'unité, un meuble, etc. sur le cordon d'alimentation, ou ne pincez pas le cordon. Ne jamais faire de nœud avec le cordon ou ne jamais l'attacher avec d'autres cordons. Les cordons d'alimentation devraient être posés de façon à ne pas les piétiner. Un cordon d'alimentation endommagé peut provoquer un incendie ou une décharge électrique. Vérifiez le cordon d'alimentation de temps en temps. Si vous remarquez qu'il est endommagé, adressez-vous au service après-vente Pioneer le plus proche ou au revendeur pour le remplacer.

## Chapitre 03 :

## Commandes et afficheur

## Panneau avant

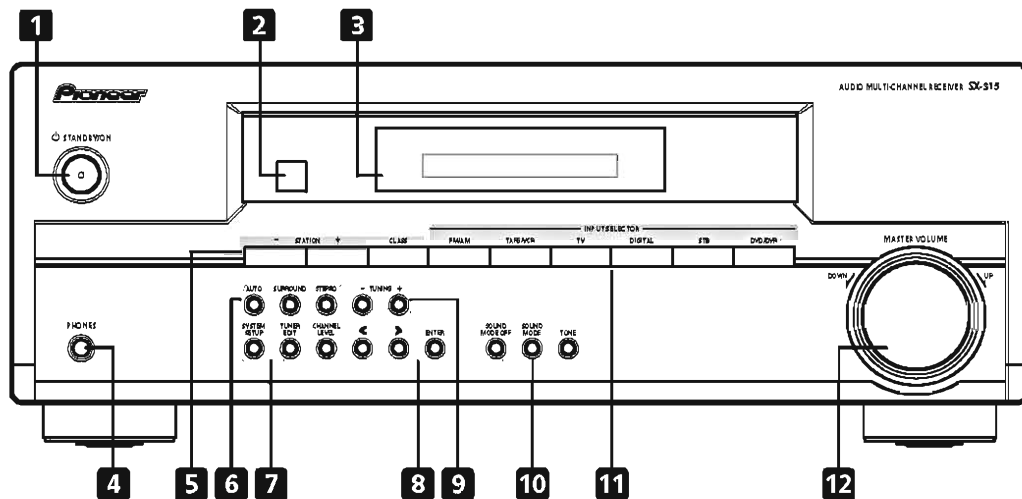
**1** **STANDBY/ON**

Met le récepteur sous tension et en veille (page 14).

**2** **Capteur de télécommande**

Reçoit les signaux de la télécommande (page 4).

**3** **Afficheur**

Pour plus d'informations, consultez la section *Afficheur* à la page 11.

**4** **Prise PHONES**

Sert à raccorder des écouteurs. Lorsque les écouteurs sont raccordés, aucun son ne sort des enceintes (page 19).

**5** **Touches de sélection de préréglage du tuner****STATION +/-**

Sélectionne des stations préréglées lors de l'utilisation du tuner (page 22).

**CLASS**

Permute entre les trois rangées (classes) de stations préréglées (page 21).

**6** **Touches du mode d'écoute****AUTO**

Sert pour le décodage automatique (page 17).

**SURROUND**

Permet de permuer entre les différents modes surround (page 17).

**STEREO**

Permet de passer en mode de lecture stéréo (page 18).

**7** **SYSTEM SETUP**

Permet d'accéder au menu de configuration du système (page 15, 19, 24).

**TUNER EDIT**

Permet de mémoriser et de nommer une station à rappeler à l'aide des touches **STATION +/-** (page 21).

**CH LEVEL**

Permet de configurer les niveaux des canaux pour le son surround (page 15).

**8** **< / > et ENTER**

Permettent de parcourir les menus et de modifier les réglages.

**9** **TUNING +/-**

Permet de régler les stations de radio (page 21).

**10** **Touches du mode d'écoute****SOUND MODE OFF**

Permet de désactiver le mode de son en cours (page 18).

**SOUND MODE**

Permet de sélectionner un mode de son (page 18).

**STONE**

Permet d'accéder aux commandes des graves et des aigus que vous pouvez ensuite régler à l'aide des touches **BASS** et **TREBLE** de la télécommande (page 19).

**11** **Entrez les touches sélectionnées**

Permet de sélectionner une source d'entrée (page 17).

**12** **MASTER VOLUME**

Afficheur

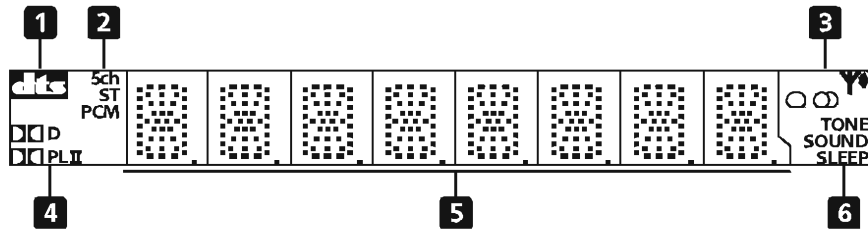

**1 dts**  
S'allume lorsque le récepteur décode un signal DTS.

**2 5ch**  
S'allume lorsque le récepteur est en mode stéréo 5 canaux.

**ST**  
S'allume lorsque le récepteur est en mode stéréo.

**PCM**  
S'allume lorsque l'entrée numérique est au format PCM linéaire (CD audio, etc.).

**3 Indicateurs TUNER**

**Ⓚ**  
S'allume quand une émission FM stéréo est reçue dans le mode stéréo automatique.

**○**  
S'allume lorsque le mode mono est réglé à l'aide de la touche **MPX** (page 21).

**Y**  
S'allume quand une émission est reçue.

**4 D D**  
S'allume lorsque le récepteur décode un signal Dolby Digital.

**PL II**  
S'allume lorsque le récepteur utilise le décodage Dolby Pro Logic II.

**5 Affichage alphanumérique**

**6 TONE**  
S'allume lorsque le récepteur est en mode de tonalité.

**SOUND**  
S'allume lorsque le récepteur est en mode de son.

**SLEEP**  
S'allume lorsque le récepteur est en mode de veille.

## Télécommande

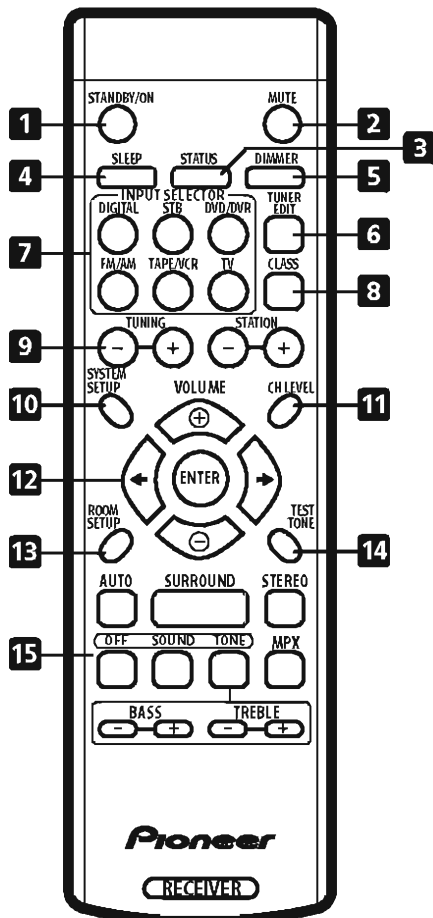
**1** **STANDBY/ON**

Met le récepteur en veille et sous tension (page 14).

**2** **MUTE**

Permet de couper le son (appuyez de nouveau sur cette touche ou réglez le volume pour rétablir le son).

**3** **STATUS**

Permet d'afficher le mode de son et le mode surround en cours.

**4** **SLEEP**

Utilisez cette commande pour mettre le récepteur en mode de veille et sélectionnez la durée de temps au bout de laquelle le récepteur s'éteindra (page 20).

**5** **DIMMER**

Appuyez plusieurs fois sur cette touche pour régler la luminosité de l'afficheur du panneau avant.

**6** **TUNER EDIT**

Permet de mémoriser et de nommer une station à rappeler à l'aide des touches **STATION +/-** (page 21).

**7** **Touches INPUT SELECTOR**

Permet de sélectionner une source d'entrée (page 17).

**DIGITAL**

Permet de sélectionner l'entrée numérique optique.

**STB**

Permet de sélectionner l'entrée du décodeur (STB) (pour les récepteurs câble/satellite, etc.).

**DVD/DVR**

Permet de sélectionner l'entrée du lecteur/enregistreur DVD.

**FM/AM**

Permet de sélectionner la bande FM ou AM du tuner intégré.

**TAPE/VCR**

Permet de sélectionner l'entrée du magnétophone/magnétoscope analogique.

**TV**

Permet de sélectionner l'entrée audio du téléviseur.

**8** **CLASS**

Commute entre les trois rangées (classes) de stations de radio pré-réglées (page 21).

**9** **Commandes de réglage radio****TUNING +/-**

Permet de régler manuellement les stations de radio (page 22).

**STATION +/-**

Permet de sélectionner les stations pré-réglées (page 22).

**10** **SYSTEM SETUP**

Permet d'accéder au menu de configuration du système (page 15, 19, 24).

### 11 CH LEVEL

Permet de configurer les niveaux des canaux pour le son surround (page 15).

### 12 ←/→ (curseur gauche/droite), VOLUME +/- et ENTER

Permettent de parcourir les menus et de régler le volume.

### 13 ROOM SETUP

Permet de configurer le son surround à l'aide des pré-réglages de la fonction de configuration de la pièce (page 14).

### 14 TEST TONE

Rend audible la tonalité de test lors de la configuration du son surround du récepteur (page 15).

### 15 Touches du mode d'écoute

#### AUTO

Sert pour le décodage automatique basé sur le matériel source (page 17).

#### SURROUND

Permet de commuter entre les différentes options de Pro Logic II et celles du mode d'écoute (page 18).

#### STEREO

Permet de passer en mode de lecture stéréo à l'aide des enceintes avant gauche et droite uniquement (page 18).

#### OFF

Désactive le mode de son (page 18).

#### SOUND

Permet de sélectionner un mode de son (page 18).

#### tone

S'utilise conjointement avec les touches **BASS** et **TREBLE** ci-dessous (page 19).

#### MPX

Commute entre la réception stéréo et mono d'émissions FM. Si le signal est faible lors de la permutation vers la réception mono, la qualité du son s'améliorera (page 21).

#### BASS +/-

S'utilise avec la touche **tone** ci-dessus pour régler les graves (page 19).

#### TREBLE +/-

S'utilise avec la touche **tone** ci-dessus pour régler les aigus (page 19).

## Chapitre 04 :

# Configuration du son surround

## Présentation du cinéma à domicile

Vous avez probablement l'habitude d'utiliser un appareil stéréo pour écouter de la musique mais peut-être que vous n'avez pas l'habitude des systèmes cinéma à domicile qui offrent pourtant beaucoup plus d'options au moment d'écouter des bandes sonores.

Le cinéma à domicile renvoie à l'utilisation de plusieurs pistes audio pour créer un effet de son surround, qui vous fait vous sentir comme si vous étiez au milieu de l'action ou du concert. Le son surround que vous obtenez d'un système de cinéma à domicile dépend non seulement des enceintes que vous avez installées dans la pièce, mais aussi de la source et des réglages sonores du récepteur.

Le DVD-Vidéo est devenu le matériel de source de base pour le cinéma à domicile en raison de sa taille, sa qualité et la simplicité d'emploi. Selon le DVD, vous pouvez avoir jusqu'à sept pistes audio différentes d'un disque, en étant toutes envoyées vers différentes enceintes de votre système. C'est ce qui crée un effet de son surround et vous offre la sensation d'être 'dans le film'.

Ce récepteur décodera automatiquement des disques DVD-Vidéo Dolby Digital, DTS, ou Dolby Surround, en fonction de votre configuration d'enceinte. Dans la plupart des cas, vous ne devrez pas modifier le son surround réaliste, mais d'autres possibilités (comme écouter un CD avec son surround multicanaux) sont expliquées à la section *Écoute de votre système* à la page 17.

## Mise sous tension

Utilisez la touche **STANDBY/ON** sur le panneau avant ou la télécommande pour mettre le récepteur sous tension ou en veille.

Lorsque le récepteur est en veille, il utilise toujours une petite quantité d'énergie (0,45 W). Débranchez la fiche de la prise murale pour couper complètement l'alimentation. Le récepteur conserve ses réglages pendant environ quatre semaines lorsqu'il est débranché.

## Configuration rapide à l'aide de la fonction de configuration de la pièce

La fonction de configuration de la pièce est un moyen facile de configurer votre récepteur pour obtenir un son surround de qualité en définissant la taille de la pièce et votre position d'écoute.

Vous pouvez effectuer des réglages plus précis du son surround ultérieurement et régler différents niveaux de canaux ainsi que la distance de l'enceinte. Consultez la section ci-dessous pour plus d'informations.

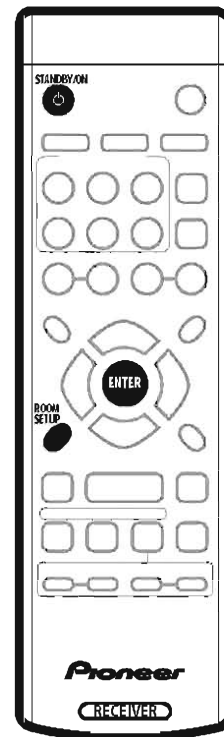

**1 Si le récepteur n'est pas encore sous tension, appuyez sur **STANDBY/ON** (télécommande ou panneau avant) pour l'activer.**

**2 Appuyez sur **ROOM SETUP**, puis sur **ENTER**.**

Le réglage de configuration de la pièce en cours apparaît sur l'afficheur.

- Si l'un des réglages de la distance de l'enceinte a été modifié (voir la section *Réglage de la distance de l'enceinte* ci-dessous), **ROOM SET** clignote dans l'afficheur.

**3 Utilisez la touche **ROOM SETUP** pour sélectionner un réglage de taille de la pièce, puis appuyez sur **ENTER**.**

Sélectionnez les options suivantes :



## Configuration du son surround

- **Room S** : pièce plus petite que la moyenne (env. 3,5 x 4,5 m)
- **Room M** : pièce moyenne (env. 5,5 x 6,0 m)
- **Room L** : pièce plus grande que la moyenne (env. 7,5 x 9,0 m)

### 4 Utilisez la touche ROOM SETUP pour sélectionner un réglage de position d'écoute, puis appuyez sur ENTER.

Sélectionnez les options suivantes :

- **Seat Fwd** : si vous êtes plus près des enceintes avant que des enceintes surround
- **Seat Mid** : si vous êtes à distance égale entre les enceintes avant et surround
- **Seat Back** : si vous êtes plus près des enceintes surround que des enceintes avant

Une fois la position d'écoute sélectionnée, l'afficheur indique les nouveaux réglages pendant quelques secondes.

### 3 Appuyez de nouveau sur SYSTEM SETUP pour sélectionner le réglage de la distance de l'enceinte centrale, puis réglez-le à l'aide des touches ←/→ (curseur gauche/droite).

L'afficheur indique **C c h** : suivi par le réglage de la distance en cours.

### 4 Appuyez de nouveau sur SYSTEM SETUP pour sélectionner le réglage de la distance de l'enceinte surround, puis réglez-le à l'aide des touches ←/→ (curseur gauche/droite).

L'afficheur indique **S c h** : suivi par le réglage de la distance en cours.

### 5 Appuyez de nouveau sur SYSTEM SETUP pour sélectionner le réglage de la distance du subwoofer, puis réglez-le à l'aide des touches ←/→ (curseur gauche/droite).

L'afficheur indique **S W** : suivi par le réglage de la distance en cours.

### 6 Appuyez sur ENTER pour quitter le menu de configuration du système.

## Réglage de la distance de l'enceinte

Pour obtenir des réglages de son surround plus précis, vous pouvez régler la distance entre votre position d'écoute et chaque enceinte.

Consultez également la section *Réglage des niveaux de canaux individuels* ci-dessous pour régler les niveaux relatifs de chaque enceinte.

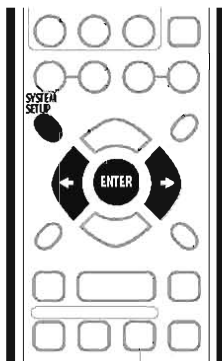

### 1 Appuyez sur SYSTEM SETUP (panneau avant ou télécommande).

L'afficheur indique **F c h** : suivi par une distance en pieds. Il s'agit du réglage en cours du récepteur pour la distance entre votre position d'écoute et les enceintes avant gauche et droite.

### 2 Utilisez les touches ←/→ (curseur gauche/droite) pour modifier le réglage de la distance.

Vous pouvez régler la distance par incréments d'un pied.

- Vous pouvez également utiliser les touches < et > sur le panneau avant.

## Réglage des niveaux de canaux individuels

Pour équilibrer le son de toutes les enceintes du système, vous pouvez régler le niveau relatif de chaque enceinte. Réglez le niveau de manière identique pour chaque enceinte à partir de la position d'écoute.

Lors du réglage des niveaux de canaux, vous pouvez écouter une source multicanaux (comme un DVD) ou utiliser la fonction de tonalité de test intégrée.

### Réglage des niveaux de canaux à l'aide de la tonalité de test

La fonction de tonalité de test émet une tonalité continue à partir de chaque enceinte et offre ainsi une référence idéale pour régler les niveaux.

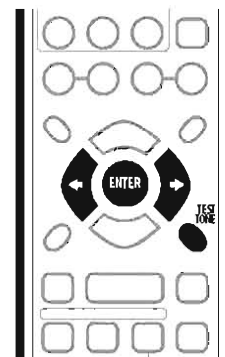

### 1 Appuyez sur TEST TONE.

La tonalité de test démarre à partir de l'enceinte avant gauche et se poursuit dans les autres enceintes.

## 2 Pendant la tonalité de test, utilisez les touches ←/→ (curseur gauche/droite) pour régler le niveau de chaque enceinte.

Vous pouvez régler chaque enceinte de **-10** (moins fort) à **+10** (plus fort).

- Vous pouvez également utiliser les touches < et > du panneau avant même s'il est généralement recommandé d'effectuer ce réglage à partir de votre position d'écoute à l'aide de la télécommande.

## 3 Une fois terminé, appuyez sur ENTER pour sortir.

- Une pression sur n'importe quelle touche (sauf **VOLUME +/-**) permet également de sortir.

## 3 Une fois terminé, appuyez sur ENTER pour sortir.

Si vous n'appuyez sur aucune touche pendant 10 secondes, le réglage du canal se ferme automatiquement.

## Réglage des niveaux de canaux pendant la lecture d'une source

La méthode suivante de réglage des niveaux de canaux est plus efficace pendant la lecture d'une source multicanaux, comme un DVD. Consultez également le chapitre suivant *Écoute de votre système* à la page 17 pour plus d'informations sur la lecture de sources.

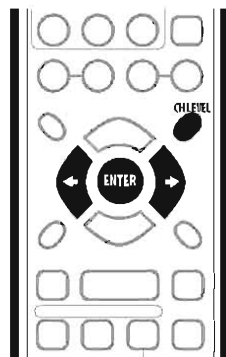

## 1 Appuyez sur CH LEVEL sur la télécommande ou CHANNEL LEVEL sur le panneau avant pour sélectionner l'enceinte à régler.

Chaque pression sur la touche modifie l'enceinte sélectionnée :

- **L** : enceinte avant gauche
- **C** : enceinte centrale
- **R** : enceinte avant droite
- **RS** : enceinte surround droite
- **LS** : enceinte surround gauche
- **SW** : subwoofer

Le réglage des niveaux de canaux en cours apparaît à droite de l'afficheur. Par défaut, ils sont tous définis sur zéro.

## 2 Utilisez les touches ←/→ (curseur gauche/droite) pour modifier le réglage de l'enceinte affichée.

Vous pouvez régler chaque enceinte de **-10** (moins fort) à **+10** (plus fort).

- Vous pouvez également utiliser les touches < et > du panneau avant même s'il est généralement recommandé d'effectuer ce réglage à partir de votre position d'écoute à l'aide de la télécommande.

## Chapitre 05 : Écoute de votre système

### Sélection d'une source

Vous pouvez utiliser les touches du panneau avant ou de la télécommande pour choisir ce que vous souhaitez écouter : votre lecteur DVD, le son de votre téléviseur, le tuner radio intégré, etc.

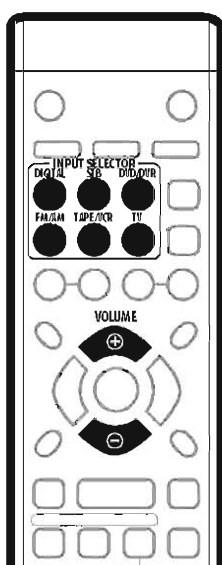

#### 1 Utilisez l'une des touches INPUT SELECTOR pour sélectionner une source d'entrée.

- **DVD/DVR** : entrée numérique coaxiale pour un lecteur ou un enregistreur DVD.
- **STB** : entrée numérique coaxiale pour un décodeur, tel qu'un récepteur satellite ou une boîte de câbles.
- **DIGITAL** : entrée numérique optique pour tout type de composant audio numérique (lecteur CD, DVD, MD, etc.).
- **TV** : entrée analogique pour la sortie audio stéréo de votre téléviseur.
- **TAPE/VCR** : entrée analogique pour un lecteur de cassettes audio ou un magnétoscope.
- **FM/AM** : tuner radio intégré. Consultez le chapitre suivant pour des informations sur l'utilisation de cette touche.

#### 2 Utilisez le bouton MASTER VOLUME du panneau avant ou les touches VOLUME +/- de la télécommande pour régler le volume.

### Remarque

- Le niveau d'entrée de **TAPE/VCR** peut être réglé s'il est trop élevé. Consultez la section *Réglage de l'atténuateur d'entrée* à la page 24.
- Si le niveau des canaux a été augmenté à l'aide des réglages correspondants (voir page 15), il est possible que le niveau du volume n'atteigne pas **MAX** en cas d'activation d'un mode de son. L'afficheur le signale alors par un clignotement de l'indicateur de volume.

### Utilisation du mode d'écoute automatique

Le mode d'écoute automatique permet d'écouter n'importe quelle source en toute simplicité. Le récepteur choisit un réglage par défaut en fonction du type de lecture de source.

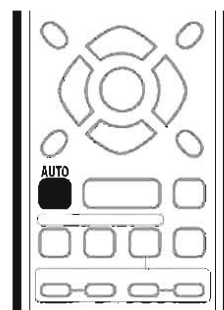

- **Lors de la lecture d'une source, appuyez sur AUTO (panneau avant ou télécommande) pour sélectionner le mode de lecture automatique.** Selon le type de source que vous écoutez, **2 ch**, **Multich** ou **1 ch** est automatiquement sélectionné :
  - **2 ch** : le son n'est émis que par les enceintes avant gauche et droite (mode utilisé pour des sources analogiques ou Dolby Digital, DTS et PCM à deux canaux).
  - **Multi ch** : le son est émis par toutes les enceintes utilisées dans la source multicanal (mode utilisé pour des sources DTS ou Dolby Digital multicanal).
  - **1 ch** : le son n'est émis que par l'enceinte centrale (mode utilisé pour des sources Dolby Digital double mono ou DTS monocanal).

### Écoute d'un son surround

La touche **SURROUND** permet d'écouter n'importe quelle source en son surround.

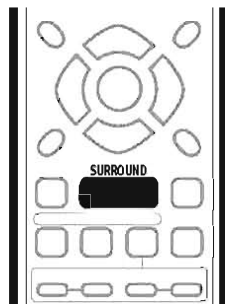

- **Lors de l'écoute d'une source, appuyez sur SURROUND.**

Si la source présente un encodage Dolby Digital, DTS ou Dolby Surround, le format de décodage adéquat est automatiquement sélectionné et apparaît dans l'afficheur.

Pour les sources à deux canaux, appuyez plusieurs fois sur **SURROUND** pour sélectionner :

- **MOVIE** : offre un son jusqu'à 5.1 canaux en utilisant Dolby Pro Logic II et convient particulièrement aux films
- **MUSIC** : offre un son jusqu'à 5.1 canaux en utilisant Dolby Pro Logic II et convient particulièrement à la musique
- **DOLBY PL** : offre un son surround à 5.1 canaux en utilisant Dolby Pro Logic
- **5 – STEREO** : offre un son stéréo mais en utilisant toutes les enceintes (pour des sources monocal, le canal 1 est fourni par toutes les enceintes)

#### Remarque

- Vous ne pouvez pas utiliser le mode surround avec une source PCM de 96/88,2 kHz.

### Écoute en mode stéréo

Outre le fait de pouvoir écouter n'importe quelle source en son surround, vous pouvez choisir d'écouter des sources en mode stéréo. Dans ce cas, tous les sons sont émis des enceintes avant gauche et droite et du subwoofer.

Les sources multicanaux sont mixées en stéréo de façon à entendre la bande sonore complète.

Notez que les sources monocal sont lues via l'enceinte centrale et le subwoofer uniquement dans ce mode.

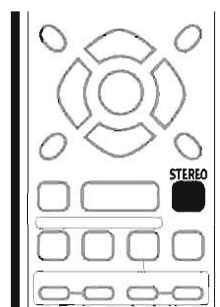

- **Lors de l'écoute d'une source, appuyez sur STEREO pour une lecture en mode stéréo.**

### Utilisation des modes de son

Outre les modes d'écoute ci-dessus, vous pouvez également sélectionner un mode de son.

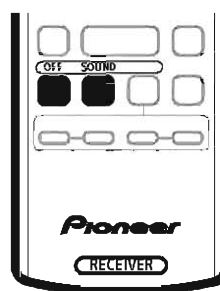

- **Lors de la lecture d'une source, appuyez sur SOUND pour sélectionner un mode de son.**

Appuyez plusieurs fois sur la touche pour sélectionner l'une des commandes suivantes :

- **F.SURR.** : surround avant, recommandé lorsque les enceintes surround sont placées à l'avant, donnant l'impression de son surround.
- **GAME** : son surround conçu pour les sources de jeux vidéo.
- **S. BASS** : graves accentués
- **QUIET** : à utiliser lors d'une écoute à bas volume pour entendre le son plus clairement.

- Pour désactiver le mode de son, appuyez sur **OFF** sur la télécommande ou sur **SOUND MODE OFF** sur le panneau avant.

## Utilisation des contrôles de tonalité

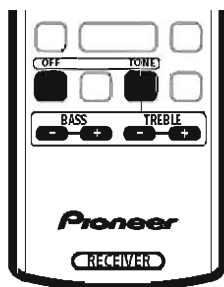

Ces commandes permettent de régler séparément les graves et les aigus.

- 1 Appuyez sur **TONE**.
- 2 Utilisez les touches **BASS +/-** et **TREBLE +/-** pour régler les graves et les aigus à votre convenance.
  - Pour désactiver la tonalité, appuyez sur **OFF** (télécommande) ou sur **SOUND MODE OFF** (panneau avant).

### Remarque

- Si vous utilisez l'un des modes de son, la tonalité est automatiquement désactivée.
- Lorsque le mode de son est désactivé, vous pouvez commencer à régler la tonalité directement à l'aide des touches **BASS +/-** et **TREBLE +/-** (sans avoir appuyé sur **TONE**).
- Si un mode de son est actif et si vous appuyez sur **BASS +/-** ou **TREBLE +/-**, **TONE OFF** s'affiche.

## Utilisation d'écouteurs

Lorsque vous raccordez des écouteurs pour une écoute personnelle, **PHONES IN** apparaît sur l'afficheur du panneau avant et le son émis par l'enceinte est coupé.

Le son émis par les écouteurs est toujours en stéréo ; les sources multicanaux sont mixées au besoin.

Une fois les écouteurs raccordés, les touches **AUTO**, **SURROUND**, **STEREO** et **SOUND** ne sont plus opérationnelles.

## Réglage du contrôle de la plage dynamique

- Réglage par défaut : **DRC: OFF**

Ce réglage permet de comprimer la plage dynamique des sources Dolby Digital ou DTS afin que les sons à bas niveau puissent s'entendre plus facilement (son relativement fort) alors que les sons plus forts ne seront pas trop surchargés.

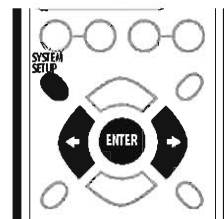

- 1 Appuyez plusieurs fois sur **SYSTEM SETUP** jusqu'à ce que le réglage **DRC** apparaisse sur l'afficheur.

L'afficheur indique **DRC ON** ou **DRC OFF**.

- 2 Utilisez les touches **←/→** (curseur gauche/droite) pour modifier le réglage.

L'utilisation du contrôle de la plage dynamique est optimale lors de l'écoute à bas volume de façon à entendre les dialogues.

- Vous pouvez également utiliser les touches **<** et **>** sur le panneau avant.

- 3 Appuyez sur **ENTER** pour terminer la configuration du système.

## Réglage double mono

- Réglage par défaut : **CH1**

Il est parfois possible que des disques Dolby Digital ou DTS soient au format double mono. Il s'agit d'un matériau à deux canaux, mais les canaux peuvent être écoutés séparément ou non selon la situation. Dans ce cas, vous pouvez utiliser le réglage double mono pour sélectionner le ou les canaux à écouter.

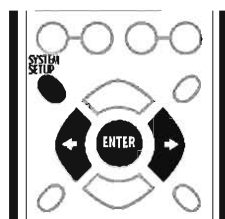

**1 Appuyez plusieurs fois sur SYSTEM SETUP jusqu'à ce que le réglage double mono apparaisse sur l'afficheur.**

L'afficheur indique **CH 1**, **CH 1/CH 2** ou **CH 2**.

**2 Utilisez les touches ←/→ (curseur gauche/droite) pour modifier le réglage.**

- Vous pouvez également utiliser les touches < et > sur le panneau avant.

**3 Appuyez sur ENTER pour terminer la configuration du système.**

## Astuce

- Vous pouvez vérifier le temps de veille restant à tout moment en appuyant une fois sur **SLEEP**. Si vous appuyez plusieurs fois vous passerez toutes les options de veille en revue à nouveau.
- Vous pouvez également désactiver le mode de veille simplement en mettant le récepteur en veille.

## Utilisation du mode de veille

Le minuteur fait passer le récepteur en veille après la durée de temps que vous avez choisie de sorte que vous pouvez vous endormir sans avoir à vous soucier de votre récepteur. Utilisez la télécommande pour régler le mode de veille.

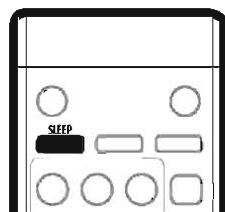

- Appuyez sur **SLEEP** de manière répétée pour régler le mode de veille.

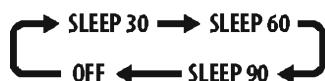

## Chapitre 06 : Utilisation du tuner

### Pour écouter la radio

Les opérations suivantes vous montrent comment régler des émissions de radio FM et AM en utilisant les fonctions de réglage automatique (recherche) et de réglage manuel (par pas).

Une fois une station réglée, vous pouvez mémoriser la fréquence pour la rappeler ultérieurement (voir *Pour mémoriser des stations préréglées* ci-dessous pour plus de détails sur la manière de procéder).

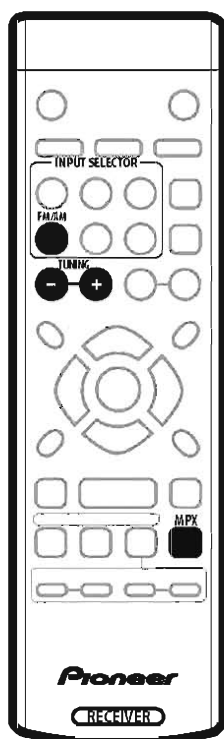

#### 1 Appuyez sur la touche FM/AM INPUT SELECTOR pour sélectionner le tuner.

L'affichage du panneau avant indique la bande (FM ou AM) et la fréquence. Si vous souhaitez modifier la bande, appuyez de nouveau sur **FM/AM**.

#### 2 Réglez une station.

Il existe trois manières de procéder :

- **Réglage manuel (par pas)**

Pour modifier la fréquence un pas à la fois, appuyez sur **TUNING +/-**.

- **Réglage automatique**

Pour rechercher des stations sur la bande actuellement sélectionnée, appuyez sur la touche **TUNING +/-** et maintenez-la enfoncée pendant une

seconde. Le récepteur démarrera la recherche de la station suivante, en s'arrêtant quand il en aura trouvée une. Répétez pour rechercher d'autres stations.

- **Réglage haute vitesse**

Appuyez sur la touche **TUNING +/-** et maintenez-la enfoncée pour le réglage haute vitesse. Relâchez la touche à la fréquence souhaitée.

### Pour améliorer le son FM stéréo

Si les indicateurs de réglage (Y) ou stéréo FM (D) ne s'allument pas lors du réglage d'une station FM stéréo étant donné la faiblesse du signal, appuyez sur la touche **MPX** pour faire passer le récepteur en mode de réception mono. Ceci devrait améliorer la qualité du son et vous permettre d'apprécier l'émission.

### Pour mémoriser des stations préréglées

Si vous écoutez souvent une station radio en particulier, il est pratique de mémoriser la fréquence pour un rappel aisé. Ceci vous évite de faire le réglage manuellement à chaque fois.

Vous pouvez mémoriser jusqu'à 30 stations, stockées dans trois rangées ou classes (A, B ou C) de 10 stations chacune. En mémorisant une fréquence FM, le réglage **MPX** (voir ci-dessus) est également mémorisé.

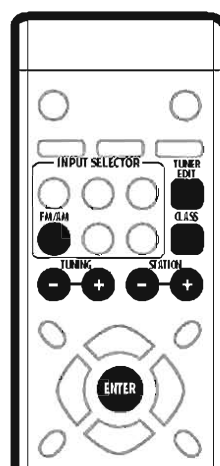

#### 1 Réglez une station que vous souhaitez mémoriser.

Pour plus d'informations à ce sujet, consultez la section *Pour écouter la radio* ci-dessus.

#### 2 Appuyez sur TUNER EDIT.

L'afficheur montre une classe de mémoire clignotante.

### 3 Appuyez sur CLASS pour sélectionner une classe (A, B ou C).

Appuyez plusieurs fois sur la touche pour modifier la classe qui apparaît sur l'affichage du panneau avant.

### 4 Utilisez les touches < et > pour sélectionner un numéro préregistré dans lequel mémoriser la station.

### 5 Appuyez sur ENTER.

Après la pression de **ENTER**, la classe préregistrée et le numéro cessent de clignoter et le récepteur mémorise la station.

## Écoute de stations préregistrées

Vous aurez besoin d'avoir quelques stations préregistrées pour faire cela. Veuillez vous reporter à la section *Pour mémoriser des stations préregistrées* à la page 21 si vous n'avez pas déjà effectué cela.

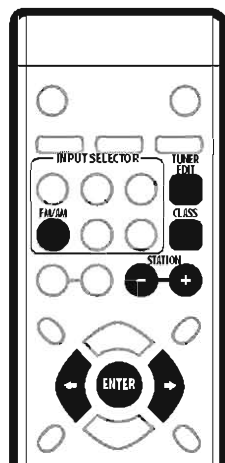

### 1 Appuyez sur la touche FM/AM pour sélectionner le tuner.

### 2 Appuyez sur CLASS pour sélectionner une classe (A, B ou C).

Appuyez plusieurs fois sur la touche pour modifier la classe qui apparaît sur l'affichage du panneau avant.

### 3 Utilisez les touches STATION +/- pour sélectionner le préenregistrement de votre choix.

#### Remarque

- Si le récepteur est débranché de la prise d'alimentation secteur pendant une période prolongée, les stations préregistrées seront perdues et devront être programmées de nouveau.

## Pour nommer des stations préregistrées

Vous pouvez attribuer un nom de quatre caractères aux stations préregistrées.

### 1 Utilisez les touches CLASS et STATION +/- pour rechercher la station préregistrée que vous souhaitez nommer.

### 2 Appuyez sur TUNER EDIT.

### 3 Utilisez les touches ←/→ (curseur gauche/droite) pour sélectionner un caractère, puis appuyez sur ENTER.

Une fois la touche **ENTER** enfoncée, le curseur se déplace au caractère Espace suivant.

### 4 Répétez l'étape 3 pour entrer les trois autres caractères.

Une pression sur **ENTER** après la saisie des quatre caractères permet de mémoriser le nom de la station.



## Chapitre 07 :

## Informations supplémentaires

## Guide de dépannage

Des opérations incorrectes sont souvent interprétées comme des problèmes et des mauvais fonctionnements. Si vous pensez qu'il y a un problème avec ce composant, vérifiez les points ci-dessous. Parfois le problème peut se trouver dans un autre composant. Examinez les autres composants et les appareils électriques en usage. Si le problème ne peut pas se résoudre malgré les indications ci-dessous, consultez votre service après-vente Pioneer le plus proche pour le faire réparer.

Problèmes	Solutions
Impossible de mettre sous tension.	<ul style="list-style-type: none"> <li>• Raccordez la fiche d'alimentation à la prise de courant murale.</li> <li>• Débranchez la fiche d'alimentation de la prise de courant et insérez-la de nouveau.</li> <li>• Vérifiez qu'il n'y a pas de brins de fils d'enceinte lâches en contact avec le panneau arrière. Ceci pourrait provoquer la coupure automatique du récepteur.</li> <li>• Si le récepteur s'arrête automatiquement, apportez-le au service après-vente Pioneer ou à votre revendeur le plus proche pour le faire réviser.</li> </ul>
Aucun son n'est fourni quand une fonction est sélectionnée.	<ul style="list-style-type: none"> <li>• Vérifiez que le composant est raccordé correctement (consultez <i>Raccordement</i> à la page 5).</li> <li>• Appuyez sur <b>MUTE</b> sur la télécommande pour désactiver la sourdine.</li> <li>• Réglez le <b>MASTER VOLUME</b>.</li> </ul>
Bruit considérable dans les émissions de radio.	<ul style="list-style-type: none"> <li>• Réglez la fréquence correcte.</li> <li>• Raccordez l'antenne (consultez la page 7).</li> <li>• Acheminez tous les câbles loin des bornes d'antenne et des fils.</li> <li>• Déployez complètement l'antenne filaire FM, positionnez-la pour obtenir la meilleure réception, fixez-la à un mur, etc.</li> <li>• Raccordez une antenne FM extérieure (consultez la page 7).</li> <li>• Ajustez la direction et la position pour obtenir la meilleure réception.</li> <li>• Raccordez une antenne AM interne ou externe supplémentaire (consultez la page 7).</li> <li>• Éteignez l'équipement provoquant le bruit ou éloignez-le du récepteur.</li> <li>• Placez les antennes à l'écart d'équipement responsable du bruit.</li> </ul>
Des stations ne peuvent pas être sélectionnées automatiquement.	<ul style="list-style-type: none"> <li>• Raccordez une antenne extérieure (consultez la page 7).</li> </ul>
Pas de son des enceintes surround ou de l'enceinte centrale.	<ul style="list-style-type: none"> <li>• Raccordez les enceintes correctement (consultez les page 8).</li> </ul>
Pas de son de l'enceinte subwoofer.	<ul style="list-style-type: none"> <li>• Assurez-vous que le subwoofer est bien en marche.</li> <li>• Si le subwoofer possède un bouton pour le volume, assurez-vous qu'il est monté.</li> <li>• La source Dolby Digital ou DTS que vous êtes en train d'écouter n'a pas de canal LFE.</li> </ul>
Bruit lors de la lecture d'une platine cassette.	<ul style="list-style-type: none"> <li>• Éloignez la platine cassette de votre récepteur, jusqu'à ce que le bruit disparaisse.</li> </ul>
Lorsqu'une recherche s'effectue par un lecteur CD compatible avec DTS, du bruit est fourni lors de la lecture.	<ul style="list-style-type: none"> <li>• Ce n'est pas un mauvais fonctionnement, mais prenez soin de baisser le volume pour éviter la sortie de bruit trop fort de vos enceintes.</li> </ul>

Problèmes	Solutions
Impossible de faire fonctionner la télécommande.	<ul style="list-style-type: none"> <li>• Remplacez les piles (consultez la page 4).</li> <li>• Utilisez la télécommande dans un rayon de 7 m, dans un angle de 30° du capteur sur le panneau avant (consultez la page 4).</li> <li>• Retirez les obstacles ou utilisez-la depuis une autre position.</li> <li>• Évitez d'exposer le capteur de télécommande du panneau avant à la lumière directe.</li> </ul>
L'afficheur est sombre ou éteint.	<ul style="list-style-type: none"> <li>• Appuyez plusieurs fois sur <b>DIMMER</b> sur la télécommande pour rétablir le réglage par défaut.</li> </ul>

### Remarque

- Si l'unité ne fonctionne pas normalement en raison d'effets externes comme l'électricité statique, débranchez la fiche d'alimentation de la prise de courant et insérez-la de nouveau pour rétablir les conditions normales de fonctionnement.

## Nettoyage de l'unité

- Utilisez un chiffon sec pour essuyer la poussière et la saleté.
- Lorsque la surface est sale, essuyez avec un chiffon doux trempé dans un nettoyant neutre dilué dans un dose cinq ou six fois supérieure d'eau, et bien essoré. Essuyez encore avec un chiffon sec. Ne pas utiliser de cire ou nettoyant pour meubles.
- Ne jamais utiliser de diluants, benzine, insecticides en bombe ou autres produits chimiques sur ou près de cet appareil au risque d'entraîner une corrosion.

## Réglage du tuner par pas

Vous pouvez régler le pas du tuner intégré pour un réglage optimal dans votre région. Si vous ne pouvez pas régler les stations de manière très efficace, essayez de modifier ce réglage. Les deux réglages sont AM 9 kHz / FM 50 kHz et AM 10 kHz / FM 100 kHz.

### 1 Mettez le récepteur en veille.

### 2 Appuyez sur la touche FM/AM et maintenez-la enfoncée, puis appuyez sur STANDBY/ON.

Le nouveau réglage du tuner par pas est indiqué sur l'afficheur.

## Réglage de l'atténuateur d'entrée

- Réglage par défaut : **ATT:OFF**

Si des distorsions se produisent lorsque vous sélectionnez l'entrée **TAPE/VCR**, il se peut que le niveau d'entrée soit trop élevé. L'activation de l'atténuateur d'entrée diminue le niveau d'entrée et rétablit un son correct.

### 1 Appuyez plusieurs fois sur **SYSTEM SETUP** jusqu'à ce que le réglage de l'atténuateur d'entrée apparaisse sur l'afficheur.

L'afficheur indique respectivement **ATT:ON** ou **ATT:OFF** lorsque l'atténuateur d'entrée est sous tension ou hors tension.

### 2 Utilisez les touches / ( curseur gauche/droite) pour modifier le réglage.

- Vous pouvez également utiliser les touches < et > sur le panneau avant.

### 3 Appuyez sur **ENTER** pour terminer la configuration du système.

## Réinitialisation du récepteur

Utilisez cette procédure pour remettre tous les réglages du récepteur sur leur réglage d'usine. Utilisez les touches de l'appareil sur le devant pour faire cela.

### 1 Mettez le récepteur en veille.

### 2 Appuyez simultanément sur **TONE** et **SYSTEM SETUP**.

### 3 Lorsque **RESET?** apparaît sur l'afficheur, appuyez sur la touche **>**.

**OK?** apparaît sur l'affichage.

### 4 Appuyez sur **ENTER** pour confirmer.

**OK** apparaît sur l'affichage pour indiquer que le récepteur à été réinitialisé.

### Remarque

- Les étapes **3** et **4** doivent être effectuées en cinq secondes, sinon le récepteur quitte le processus de réinitialisation.

## Spécifications

### Section amplificateur

#### Puissance de sortie continue

##### Avant

... 100 W par canal\* (200 Hz à 20 kHz, 1,0 %\*\*, 6 Ω)

Centre ... 100 W\* (200 Hz à 20 kHz, 1,0 %\*\*, 6 Ω)

##### Surround

... 100 W par canal\* (200 Hz à 20 kHz, 1,0 %\*\*, 6 Ω)

Subwoofer ... 100 W (45 à 200 Hz, 1,0 %\*\*, 6 Ω)

#### Puissance de sortie RMS

Avant ... 125 W par canal (1 kHz, 10 % THD, 6 Ω)

Centre ... 125 W (1 kHz, 10 % THD, 6 Ω)

Surround ... 125 W par canal (1 kHz, 10 % THD, 6 Ω)

Subwoofer ... 125 W (100 Hz, 10 % THD, 6 Ω)

#### Puissance musicale

Avant ... 167 W par canal (MUSIQUE DIN, 10 %, 6 Ω)

Centre ... 167 W (MUSIQUE DIN, 10 %, 6 Ω)

Surround ... 167 W par canal (MUSIQUE DIN, 10 %, 6 Ω)

Subwoofer ... 167 W (MUSIQUE DIN, 10 %, 6 Ω)

\* Mesure conforme à la réglementation commerciale de la Commission fédérale du commerce sur les exigences de puissance de sortie des amplificateurs.

\*\* Mesure effectuée par un analyseur de spectre auditif.

### Section tuner FM

Plage de fréquence ... 87,5 MHz à 108 MHz

Entrée antenne (DIN) ... 75 Ω asymétriques

### Section tuner AM

#### Plage de fréquence

pas de 10 kHz ... 530 kHz à 1 700 kHz

Antenne ... Antenne cadre

### Divers

Puissance requise ... 120 V / 60 Hz CA.

Consommation ... 200 W

En mode veille ... 0,5 W

Dimensions ... 420 (L) x 158 (H) x 400 (P) mm

Poids (sans emballage) ... 9,5 kg

### Pièces fournies

Antenne cadre AM ... 1

Antenne filaire FM ... 1

Piles sèches (type AA IEC R6) ... 2

Télécommande ... 1

Carte de garantie ... 1

Ce mode d'emploi



### Remarque

- Les spécifications et la conception sont sujettes à de possibles modifications sans préavis, suite à des améliorations.

Should this product require service in the U.S.A. and you wish to locate the nearest Pioneer Authorized Independent Service Company, or if you wish to purchase replacement parts, operating instructions, service manuals, or accessories, please call the number shown below.

8 0 0 - 4 2 1 - 1 4 0 4

Please do not ship your product to Pioneer without first calling the Customer Support Division at the above listed number for assistance.

Pioneer Electronics (USA) Inc.  
Customer Support Division  
P.O. BOX 1760, Long Beach,  
CA 90801-1760, U.S.A.

For warranty information please see the Limited Warranty sheet included with your product.

Should this product require service in Canada, please contact a Pioneer Canadian Authorized Dealer to locate the nearest Pioneer Authorized Service Company in Canada.  
Alternatively, please contact the Customer Satisfaction Department at the following address:

Pioneer Electronics of Canada, Inc.  
Customer Satisfaction Department  
300 Allstate Parkway, Markham, Ontario L3R OP2  
(905)479-4411  
1(877)283-5901

For warranty information please see the Limited Warranty sheet included with your product.

Si ce produit doit être réparé au Canada, veuillez vous adresser à un distributeur autorisé Pioneer du Canada pour obtenir le nom du Centre de Service Autorisé Pioneer le plus près de chez-vous. Vous pouvez aussi contacter le Service à la clientèle de Pioneer:

Pioneer Electroniques du Canada, Inc.  
Service à la clientèle  
300, Allstate Parkway, Markham, Ontario L3R OP2  
(905)479-4411  
1(877)283-5901

Pour obtenir des renseignements sur la garantie, veuillez vous reporter au feuillet sur la garantie restreinte qui accompagne le produit.

8018D\_enfr

Published by Pioneer Corporation.  
Copyright © 2004 Pioneer Corporation.  
All rights reserved.

---

## **PIONEER CORPORATION**

4-1, Meguro 1-Chome, Meguro-ku, Tokyo 153-8654, Japan

### **PIONEER ELECTRONICS (USA) INC.**

P.O. BOX 1540, Long Beach, California 90810-1540, U.S.A. TEL: (800) 421-1404

### **PIONEER ELECTRONICS OF CANADA, INC.**

300 Allstate Parkway, Markham, Ontario L3R OP2, Canada TEL: (905) 479-4411

### **PIONEER EUROPE NV**

Haven 1087, Keetberglaan 1, B-9120 Melsele, Belgium TEL: 03/570.05.11

### **PIONEER ELECTRONICS ASIACENTRE PTE. LTD.**

253 Alexandra Road, #04-01, Singapore 159936 TEL: 656-472-1111

### **PIONEER ELECTRONICS AUSTRALIA PTY. LTD.**

178-184 Boundary Road, Braeside, Victoria 3195, Australia, TEL: (03) 9586-6300

### **PIONEER ELECTRONICS DE MEXICO S.A. DE C.V.**

Bldv.Manuel Avila Camacho 138 10 piso Col.Lomas de Chapultepec, Mexico,D.F. 11000 TEL: 55-9178-4270

**K002E**

Printed in China

<5707210180491>